

塔里木大学 2015-2016 学年
本科教学质量报告



2016 年 12 月

目 录

第一部分 学校概况.....	1
一、历史沿革.....	1
二、发展现状.....	1
三、学校办学定位.....	2
第二部分 本科教育基本情况.....	3
一、本科专业设置.....	3
二、在校生基本情况.....	3
1. 学生数量分析.....	3
2. 本科生源质量情况.....	4
第三部分 师资与教学条件.....	5
一、教学经费投入.....	5
二、师资队伍.....	6
1. 教师情况分析.....	6
2. 教师培养培训.....	6
2.1 实施“骨干教师学历提升计划”，提升教师整体学历层次.....	6
2.2 实施“青年教师培训计划”，提升青年教师理论与实践技能水平.....	6
2.3 开展“名师进校园”活动，加强校际之间的沟通与交流.....	7
3. 教授授课情况.....	7
三、教学条件.....	7
1. 教学用房.....	7
2. 体育设施.....	8
3. 教学科研仪器设备.....	8
4. 图书情况.....	8
5. 校园信息化建设.....	9
第四部分 教学建设与改革.....	9
一、优化专业结构.....	9
二、修（制）订 2016 版本科专业人才培养方案.....	10
三、课程建设.....	11

1. 精品视频公开课建设.....	11
2. 体育与健康课程建设.....	12
四、教材建设.....	12
五、教学实施情况.....	14
1. 课堂教学实施情况.....	14
2. 实践教学情况.....	14
六、教学改革.....	16
1. 创新人才培养模式.....	16
2. 开展专业综合改革试点工作.....	18
3. 推行优课优酬，助推教学质量提升.....	18
4. 结合教学实际，广泛开展教学研究.....	19
5. 深入推进基础课程改革.....	19
6. 加强毕业论文（设计）过程管理，提高毕业论文质量.....	20
第五部分 质量保障体系.....	20
一、坚持人才培养的中心地位不动摇.....	20
二、构建完善的教学质量监控体系.....	21
1. 教学检查保障教学动态监控.....	21
2. 三位一体评价体系检验教学质量.....	22
3. 教学信息收集与反馈.....	22
4. 激励机制.....	23
4.1 “奖、贷、勤、助、补” 助力学生发展与个人能力提升.....	23
4.2 教学竞赛成果.....	23
第六部分 学生学习效果.....	25
一、毕业与就业.....	25
二、学生学习满意度状况.....	26
三、社会评价.....	26
四、毕业生成就.....	27
五、创新与创业.....	27
1. 积极开展各类学科技能竞赛，丰富学生课余科技活动.....	27
2. 做好大学生创新创业引领工作，鼓励毕业生走自主创业之路.....	30

3. 丰富多彩的暑期实践, 彰显学科专业特色.....	31
4. 大学生励志主题分享活动效果明显.....	32
第七部分 特色发展.....	33
一、用胡杨精神育人, 为兴疆固边服务.....	33
二、创新实践育人模式, 培养应用型人才.....	33
1. 推行“全员和全程实践训练”模式, 强化学生实践动手能力.....	34
2. 构建“模块-项目-竞赛”双创体系, 提升学生创新创业能力.....	34
3. 扎根边疆服务基层, 为区域发展培养人才.....	34
三、重视少数民族人才培养, 为区域经济发展服务.....	35
1. 准确定位, 培养应用型少数民族人才.....	35
2. 统一标准, 构建“民汉一体化”人才培养模式.....	35
3. 重视管理, 提高少数民族学生学习的积极性.....	35
4. 推行分级教学模式, 提高少数民族学生汉语水平.....	36
5. 构建双语学习环境, 促进民汉互助学习.....	36
第八部分 需要解决的问题与建议.....	36
一、存在的问题.....	36
1. 学校师资结构尚待改善.....	36
2. 人才培养模式有待完善.....	36
3. 教学质量管理体系有待改进.....	36
4. 教学条件有待加强.....	37
二、对策建议.....	37
1. 提高认识, 进一步巩固人才培养的中心地位.....	37
2. 抢抓机遇, 提升综合实力.....	37
3. 多措并举, 提升师资队伍建设水平.....	37
4. 遵循标准, 创新人才培养模式.....	38
5. 创新机制, 提升教学管理水平.....	38
6. 加大投入, 提升教学保障水平.....	38
结 语.....	39

第一部分 学校概况

一、历史沿革

塔里木大学原名塔里木农垦大学，1958年为了适应国家屯垦戍边事业和开发塔里木垦区对各类人才的需要，在三五九旅进疆部队南疆干部队的基础上创建，是国务院学位委员会确定的首批具有学士学位授予权的高等学校（1982年获批）。是首批具有学士学位授予权的本科院校，2003年获得硕士学位授予权，2004年5月经教育部批准，更名为塔里木大学。原为农业部直属高校，现为中央和新疆生产建设兵团共建。学校在2007年教育部组织的本科教学工作水平评估中获得优秀。

在五十多年的办学历程中，发扬南泥湾优良传统和抗大作风，形成了“艰苦创业、民族团结、求真务实、励志图强”的优良校风，培育出以“艰苦奋斗、自强不息、扎根边疆、甘于奉献”为主要内涵的胡杨精神，确立了“质量立校、特色兴校、人才强校”的办学理念，明确了“做塔里木文章、创区域性优势、建综合性大学”的发展思路，形成了“环塔里木生物多样性和文化多样性”研究特色，走出了一条有特色、跨越式、可持续的振兴与发展之路。

二、发展现状

学校现已发展成为一所以农为优势，农、理、工、文、经、管、法、教育、艺术、历史等学科协调发展的综合性大学，面向全国招生。现有10个学院，52个本科专业，1个国家级实验教学示范中心、2个省级实验教学示范中心，4个国家级特色专业建设点。

校园面积2570亩，教职工1222人，其中专任教师800人，教授、副教授占50.5%，具有博士硕士学位的教师占83.5%，面向全国23个省市招生，全日制在校人数13256人，折合本科生人数13935人，少数民族学生占33.04%，图书馆藏书121余万册。

现有7个省级重点学科，4个一级学科硕士点，23个二级硕士点，3个专业学位硕士点，1个省部共建国家重点实验室培育基地，4个省级重点实验室，1个省级工程中心，3个省部级科学观测实验站，2个省级人文社科研究基地，2个兵团协同创新（培育）中心，4个校级研究院，1个校级研究中心。

十二五以来，承担省部级及以上各类科研项目570余项，其中973计划前期研究专项6项、国家科技支撑计划项目3项、国家自然科学基金178项，国家社科基金项目58项，取得科研成果400余项。

建校近60年来，学校以培养德智体美全面发展，具有科学精神和人文素养、

2015-2016 学年本科教学质量报告

具有创新意识和实践能力的高素质人才为己任，已为国家培养输送毕业生 5 万多名，绝大多数毕业生扎根边疆，已成为自治区和兵团各行各业的骨干，社会认可度高，用人单位评价好。我校毕业生就业率连续 10 年排在自治区高校的前列。学校加强与国内外高校、科研院所所在科学研究、人才培养等多方面的合作和学术交流，特别是中国农业大学、浙江大学、华中农业大学、北京化工大学、东华大学团队式对口支援取得实效。同时与南疆各地州、县和兵团各师、农牧团场紧密联系，走产、学、研相结合的道路，积极开展科技服务扶贫，学校先后选派 40 多名科技副县（团）长到地方和团场挂职。教师和学生开展科技咨询、培训和技术推广工作，培训各类人员 6.5 万多人次。

在新的历史时期，学校将继续立足南疆、面向兵团、服务新疆，按照“做塔里木文章、创区域性优势、建综合性大学”的发展思路，坚持“稳定规模、调整结构、提高质量、办出特色”的方针，以高校对口支援为契机，全面提升人才培养、师资队伍、学科建设水平，不断提高整体办学能力，为新疆的社会稳定和长治久安做出更大贡献。



图 1 塔里木大学综合教学楼

三、学校办学定位

建校以来，学校贯彻党的教育方针，坚持社会主义办学方向，始终坚持走特色办学之路，努力将学校的发展放在国家、兵团及新疆高等教育发展的全局中去定位，放在区域经济建设与社会发展的趋势中去规划，根据学校条件和自身优势，准确定位，科学进行顶层设计。

类型定位：教学研究型大学。

层次定位：本科教育为基础，积极发展研究生教育，按需发展继续教育和职业技术教育。

学科定位：根据新疆区域经济社会发展需求，以环塔里木生物多样性和文化多样性研究为特色，强化农科，积极发展工科和文科，形成以农科为优势，农、工、理、文、法、经、管、教育、艺术、历史多学科协调发展的学科体系。

人才培养目标定位：按照德育为先、能力为重、德智体美全面发展的原则，着力培养政治可靠、专业过硬、具有民族精神和社会责任感、具有创新精神、创新意识及创业能力的复合型、应用型高素质人才。

服务面向定位：立足南疆、面向兵团、服务新疆、辐射西部。

第二部分 本科教育基本情况

一、本科专业设置

学校以市场需求为导向，以提升内涵为着力点，以区域发展为抓手，突出特色，不断优化专业结构，加强专业综合改革，形成了以农科为优势，农、理、工、文、经、管、法、教育、艺术和历史学科 10 大门类协调发展的学科专业结构布局。

我校现有 10 个学院，52 个本科专业，其中国家级特色专业 4 个，校级特色专业 10 个，1 个国家卓越农林人才培养计划项目。为加强学校的专业建设，学校紧密结合新疆和兵团经济社会发展的实际，2015 年新增网络工程、测绘工程、历史学、化学工程与工业生物工程等四个本科专业，进一步拓展了我校的专业范围。

表 1 塔里木大学本科专业设置情况

专业学科门类	农学	理学	工学	文学	法学	经济学	管理学	艺术学	教育学	历史学
专业数(个)	10	5	21	5	1	1	6	1	1	1
所占比例(%)	19.24	9.62	40.38	9.62	1.92	1.92	11.54	1.92	1.92	1.92

二、在校生基本情况

1. 学生数量分析

学校现有全日制在校学生 13256 人。其中，本科生 12257 人，本科生占全日制在校生总数的比例 92.46%；硕士研究生 334 人，硕士研究生占全日制在校生总数的比例 2.5%。

表 2 在校学生情况

分类	人数
1. 普通本科学生数（人）	12257
其中：与国（境）外大学联合培养的学生数	0
2. 普通高职（含专科）学生数（人）	614
3. 硕士研究生数（人）	334
其中：全日制	334
非全日制	0
4. 博士研究生数（人）	0
其中：全日制	0
非全日制	0
5. 留学生数（人）	0
6. 普通预科生数（人）	0
7. 进修生数（人）	0
8. 成人脱产学生数（人）	51
9. 夜大（业余）学生数（人）	29
10. 函授学生数（人）	5034
11. 网络学生数（人）	0
12. 自考学生数（人）	0

2. 本科生源质量情况

2016 年学校招生计划 3410 人，招生辐射 23 个省份，录取 3410 人，录取率为 100%。其中汉语言本科、民语言本科、民考汉本科录取率均为 100%，报到率 93%。招生本科专业总数为 48 个，专科专业 4 个，生源全部为线上录取，录取最高分为 527 分。生源质量为历年最好，出现多个省份不同批次高出线上录取。其中新疆汉语言文学线上 10 分录取，新疆民语言文学线上 7 分录取，山东省线上 20 分录取，湖北省线上 58 分录取，重庆市线上 44 分录取，四川省线上 33 分录取，贵州省线上 28 分录取。20 个省份一次性投档率均为 100%。学校的办学传统、综合实力和人才培养质量得到社会广泛认可，深受考生青睐，生源数量足，结构良好，生源质量稳定，整体素质高。

第三部分 师资与教学条件

一、教学经费投入

学校始终坚持本科教学的中心地位,为了不断提高本科教学质量,逐年增加教学经费投入,2015年总投入为8107.44万元,其中教学日常支出4926.15万元,实践教学支出为1156.03万元,生均教学日常支出4650.8元,生均本科实验经费354.5元,生均本科实习经费390元,有效保证了教学运行质量。

表3 教学经费概况

项目	金额
学校教育经费总额(万元)	35991.01
教学经费总额(万元)	18973.87
学校年度教学改革与建设专项经费(万元)	2896.31

表4 教学经费收入情况

项目	金额	
教育事业收入总计(万元)	23401.88	
本科生生均拨款总额	其中:国家(万元)	17736
	地方(万元)	0
专科生生均拨款总额(万元)	946.5	
本科学费收入(万元)	4290.28	
教改专项拨款(万元)	400	
社会捐赠金额(万元)	29.1	

表5 教学经费支出情况

项目	金额
支出总计	8107.44
教学日常运行支出(万元)	4926.15
教学改革支出(万元)	673.05
专业建设支出(万元)	745.56
实践教学支出(万元)	1156.03
其中实验经费支出	494
其中实习经费支出	543.5

2015-2016 学年本科教学质量报告

其他教学专项	16.13
学生活动经费支出	321.67
教师培训进修专项经费支出	268.85

二、师资队伍

1. 教师情况分析

按照“调结构、建团队、提水平”的工作思路，以学科专业建设需求为导向，以高层次人才建设为重点，加快推进师资队伍水平整体提升，师资结构不断优化。现有教职工 1222 人，其中专任教师 800 人，教授、副教授 404 人，具有博士硕士学位的教师 668 人，生师比 17.4:1。

表 6 塔里木大学教师学历结构一览表

总计	博士	硕士	本科	硕士以上比例 (%)
800	74	594	132	83.5%

表 7 塔里木大学教师职称结构一览表

总计	教授	副教授	讲师及以下	副教授以上比例 (%)
800	71	333	396	50.5%

表 8 塔里木大学教师异缘率一览表

总计	本校毕业	外校毕业	异缘比例 (%)
800	88	712	89%

2. 教师培养培训

2.1 实施“骨干教师学历提升计划”，提升教师整体学历层次

学校实施人才培养计划，提升育人水平，确保教学质量提升。将“教育部对口支援院校研究生培养计划”、“西部少数民族高层次骨干人才计划”、“委托定向培养计划”等多种计划纳入学校“骨干教师学历提升计划”，重点选派中青年骨干教师在职攻读博士研究生学位，提升了骨干教师的学历层次。2015-2016 学年选派教师攻读博士学位 20 人，攻读硕士 9 人。

2.2 实施“青年教师培训计划”，提升青年教师理论与实践技能水平

学校充分利用“对口支援”、“岗前培训”、“质量工程”、“访问学者”、“出国研修”、“骨干教师研修”、“继续教育”等各类进修、学习平台，实施“青年教师培训计划”，加大青年教师国内外培训、进修力度，全面提升青年教

2015-2016 学年本科教学质量报告

师的教学、科研水平。开展“青年教师下基层社会实践锻炼”活动，选派青年教师深入南疆各地州、兵团农牧团场开展“三支一扶”等社会实践锻炼，增强青年教师的实践技能。2015-2016 学年共选派教师参加国内外培训、进修、访问和基层锻炼等 344 人次。

学校全面推行“青年教师导师制”，为新进的 35 名青年教师配备指导教师，加强对青年教师的教学、科研指导，加快了青年教师的成长。通过一系列培养计划的实施，改善了师资队伍学历结构，提高了教师的教学水平和科技创新能力，学校师资队伍整体素质和水平明显提升。

2.3 开展“名师进校园”活动，加强校际之间的沟通与交流

为不断提升我校教师教学技能水平，搭建校际交流平台，我校在 2015-2016 学年开展“名师进校园”活动，来自北京化工大学、西北农林科技大学、中国农业大学、厦门大学等 211 院校的教授，到学校做人才培养质量、大学理念、教学技能技法等方面的讲座 18 场次，有 1300 余人次听讲座，对于更新教学观念、加强教学经验交流、加快信息传递等起到了良好的效果，同时也促进了校际之间的合作与交流，加深了解，实现资源与信息共享。



图 2 北京化工大学刘伟教授讲座



图 3 西北农林科技大学冯纪年教授讲座

3. 教授授课情况

学校注重将优质的教师资源投入到本科教学中，采取各种措施鼓励教授为本科生授课。2015-2016 学年学校开设课程 1468 门，60 名教授为本科生授课 133 门，占学校总课程的比例为 9.06%，承担本科教学任务的教授占学校教授总人数的 84.5%。

三、教学条件

1. 教学用房

学校现有校园面积 171.42 万 m^2 (2570 亩)，生均 129.3 m^2 。在基础设施、硬件建设等方面，坚持向教学倾斜，教学行政用房建筑面积总计 21.021 万 m^2 ，生均 15.86 m^2 ，实验室实验场所面积 8.8 万 m^2 ，生均 6.66 m^2 。为本科教学工作奠

定良好的基础。

表 9 塔里木大学教学场地面积列表

序号	资源项目	现有面积 (m ²)	生均面积 (m ²)
1	教室	51314	3.87
2	图书馆	36000	2.72
3	实验室	88308	6.67
4	体育馆	10636.76	0.8
5	校行政用房	12761	0.96
6	院系行政用房	11190	0.84
7	学生宿舍	120224	9.08
8	学生食堂	19251	1.45

2. 体育设施

学校现有 400 米标准田径场 2 个，室外篮球场 20 片、排球场 10 片、塑胶面层网球场 4 片、羽毛球场 25 片；室内乒乓球台案 22 张、胶垫羽毛球场 16 片、木地板篮球场 2 片，健身房 1 间，健美操室 3 间，体育舞蹈室、瑜伽教室、体质测试中心各 1 间，跆拳道、散手、搏击操场地各 1 片，素质拓展基地 1 个，全民健身路径 34 件。总用地面积 96357.1m²，总场地面积 81994.3m²。风雨操场和运动场面向社会开放，并成为新疆高校中率先开设独轮车、体育保健课、轮滑和广场舞等课程的高校之一。

3. 教学科研仪器设备

学校现有教学科研仪器设备总值为 19479.86 万元，2015-2016 学年新增教学科研仪器设备值为 2875.18 万元，增长 14.76%。生均教学科研仪器设备总值为 1.39 万元，充分满足了学校本科教学需要。

4. 图书情况

目前学校图书馆馆藏图书 121 万余册，生均图书 86.83 册。2015-2016 学年新增纸质图书 50236 册，各类纸质报刊 565 余种，电子图书 15.7 万种。截止 2016 年 9 月 30 日，图书馆购置电子图书共计 80 万种，数据库 25 个，其中中文数据库 18 个，外文数据库 7 个，镜像站点数字资源总量达 48T。

学校图书馆现有面积 36000 m²，已建成局域网，实现无线网络全覆盖。全馆内有信息点 200 个，主要连通采编室、书库、报刊阅览室、信息检索教室，已经实现了图书、期刊借阅、查询等业务工作的自动化、网络化服务。

数据库资源丰富，满足师生需求。引进了中国知网、万方数据库、维普科技

期刊、人大复印报刊资料、ProQuest、OVID(农业与生物专辑)、超星数字图书馆、维斯博文、金图国际等 25 个中外文数据库。自建了学位论文提交系统、多媒体视听数据库、精品资源展播等各类讲座和影视约 1000GB 电子资源。

实现图书馆信息化管理。为方便师生借阅图书，图书馆 2003 年起引进图书馆自动化管理系统，实现了图书馆采访、编目、借阅等各项业务工作的自动化管理。2013 年 9 月引进汇文图书馆管理系统与学校一卡通业务顺利对接，实现了全校读者使用一卡通进行借阅和上机管理。2014 年底开通了图书馆微信服务和移动图书馆服务，实现了微信查阅馆藏书目和借阅记录、手机等移动设备访问本馆数字资源等功能。

5. 校园信息化建设

在“互联网+”的新时代，学校建立了覆盖学生公寓、教工住宅、办公区的校园局域网，千兆主干到楼，百兆到桌面，安装信息点 9000 多个，安装无线 AP 五百多个，实现部分办公区域无线覆盖，并接入电信 5G 带宽、教育网 32M 带宽。局域网无死角覆盖，高带宽外联，保障了全校 1 万余师生教学用网需求，使网络现代化服务教学。

校园网承载了 DHCP、FTP 资源服务器、VOD 点播系统、网络硬盘、电子邮件、DNS、网络计费、WWW 站群系统、科研管理系统、教务管理系统、一卡通系统、数字图书资源、数字档案、网上心理咨询、精品课程资源等应用服务，为师生教学、科研及生活等方面提供全方位的数字化服务。

大力推进“数字化校园”建设，基本实现了师生综合消费、身份识别、金融服务、公共信息服务等功能。

第四部分 教学建设与改革

一、优化专业结构

学校以市场需求为导向，研究区域经济发展状况，以提升内涵为着力点，以提升质量为核心，突出特色，不断优化专业结构，加强专业综合改革，学校立项建设的校级专业综合改革试点项目四个。根据现有专业结构，紧密结合新疆地区经济社会发展对人才的需求与新疆兵团经济社会发展实际，集合优势资源，整合师资队伍，积极申报新专业，组织专家论证评审，向上申报，2015 年新增测绘工程、化学工程与工业生物工程、网络工程和历史学四个新专业，进一步拓展了学校的专业范围。优化专业结构，不盲目扩大专业数量，对英语、林学、动植物检疫、农业电气化与自动化等就业前景较差的专业，采取停招与隔年招生的办法，对现有专业加强建设，进一步提升人才培养质量。

二、修（制）订 2016 版本本科专业人才培养方案

经过近两年的充分调研和研讨，按照相关文件精神，尤其是上半年国务院下发《关于深化高等学校创新创业教育改革的实施意见》（国办发〔2015〕36号）文件精神，在遵循高等教育规律和人才成长规律的基础上，充分借鉴其他兄弟院校教育教学改革成果，根据我校办学特点和实际情况，本着“注重特色，强化实践，优化课程体系，体现个性多元化，突出创新创业教育”的原则，经过学校教学指导委员会多次论证，制定了《塔里木大学关于修（制）订本科人才培养方案指导意见》（校发〔2015〕53号）和《塔里木大学关于修（制）订本科专业课程教学大纲基本要求》（校发〔2015〕54号）。

各学院认真研讨指导意见，把大学生创新创业教育融入各专业人才培养方案作为新的人才培养方案的一个重点，采取“请进来”或者“走出去”的方式开展前期调研工作，立足本校时间，通过对比疆内外高校相同或相近专业的人才培养方案，开展了人才培养方案起草与论证工作。

校领导高度重视本次人才培养方案方案论证工作，聘请校内外知名专家对46个本科专业人才培养方案进行了精准论证和专业指导。来自浙江大学、中国农业大学、华中农业大学、北京林业大学、河北农业大学、西北农林科技大学、北京化工大学、新疆大学、石河子大学、新疆农业大学等高校46位专家，紧紧围绕我校办学定位，就人才培养方案的培养目标、培养要求、课程设置、实践教学环节和专业特色，从不同角度和层面，对各专业人才培养方案进行了严密论证，提出了许多宝贵意见和建议。

本次人才培养方案论证工作的圆满完成对学校加强专业建设，提高教学质量，强化学生创新意识，提高学生实践能力，走内涵发展道路有很大的推动作用。



图4 动物科学学院人才培养方案论证会



图5 机械电气化工程学院人才培养方案论证会



图 6 经济与管理学院人才培养方案论证会



图 7 人文学院人才培养方案论证会



图 8 生命科学学院人才培养方案论证会



图 9 水利与建筑工程学院人才培养方案论证会



图 10 信息工程学院人才培养方案论证会



图 11 植物科学学院人才培养方案论证会

三、课程建设

1.精品视频公开课建设

为不断探索新的教学方式方法，推进教学观念转变、教学内容更新，深入挖掘名师、名课，实现服务社会和文化遗产创新的社会责任，激励教师积极投入教学和人才培养改革，学校立项建设《力学与实践》、《动物的微观活动》、《西

域文化史》、《食品的“望闻问切”》、《生命的化学》5 门精品视频公开课程。学校将这五门课程开设为全校公共选修课程，供全体学生修读，在开课过程中，各任课教师积极授课，并与选课学生交流，完善脚本编写及内容设计，为提升课程建设质量提供参考依据。课程立项一年来，学校共开展了两次课程建设推进会和一次中期检查，五门课程建设按照任务计划顺利开展。

2. 体育与健康课程建设

学校高度重视体育教学，开展体育选项课和选修课结合的授课方式，积极探索实践大众体育模式及体育校园文化，每年举办全校综合性运动会、阳光伙伴、校园吉尼斯活动和冬季越野长跑等大型群体比赛，极大地带动了广大学生课外活动的积极性，促进了各民族学生间的交往、交流、交融。在自治区组织的贯彻《学校体育工作条例》的评估中取得优秀的成绩。2015-2016 学年学生体质测试达标率 90.6%。

2015 年成功举办了第四十二届运动会和冬季越野长跑、“阳光伙伴”等大型群体活动。运动会历时一个月，有 2260 名运动员（7126 人次）参加了 10 个大项，52 个小项的比赛；7000 多名学生报名参加了 2015 年冬季越野长跑活动；89 个班级（其中包括 22 个民族班级）超过 2200 多名学生参加了“阳光伙伴”活动；一年一度的常规赛事“迎新杯”篮球、排球、足球、乒乓球、羽毛球等比赛深受新生喜爱；2015 年还举办了首届校园“跤王”争霸赛，展示了民族传统体育项目的风采，传承了民族传统体育文化。

各单项体育俱乐部的日常训练、活动开展良好。羽毛球、乒乓球、足球、男子篮球、武术、网球等俱乐部都开展了常规训练，并不定期的举办小型赛事，以促进、提高大学生的技术水平。2015 年校羽毛球队在自治区大学生羽毛球比赛中取得大学甲组混合团体第二名；校乒乓球队在自治区大学生乒乓球比赛中获女子团体第三名、男子团体第五名和“体育道德风尚奖”荣誉称号；校独轮车队在第十四届全国独轮车锦标赛中获得 1 金 1 银 5 铜的好成绩；校足球队获得兵团校园足球高校冠军杯赛冠军的佳绩。

四、教材建设

学校一贯重视教材内容更新，以教学改革促进教材体系优化，结合实际出版了《遗传学实验》、《体验塔里木腹地的新闻学》、《概率论与数理统计》等有区域特色的国家级规划教材、省部级规划教材、省部级精品教材等多种规划教材 32 部。在教材选用上严格遵循“择优、适用”的原则，选用近三年公开出版的规划教材及教育部教学指导委员会推荐教材和获奖教材达 90%，我校教师编写的 5 部教材在校内使用。

表 10 2015-2016 学年塔里木大学教师编写公开出版并校内使用教材一览表

序号	教材名称	作者	出版社
1	高等数学实验	周保平、晁增福	北京邮电大学出版社
2	经济法基础教程	薛全忠、马召伟	吉林大学出版社
3	C 语言程序设计	牛荣	北京邮电大学出版社
4	C 语言程序设计实验教程	吴刚	北京邮电大学出版社
5	数控加工工艺编程与操作实训	弋晓康	机械工业出版社
6	电子技术工艺基础	李建军	中国地质大学出版社
7	传感器技术与检测	李建军	中国地质大学出版社
8	电气控制与 PLC	王宪磊	吉林大学出版社
9	机械原理与设计	李平	吉林大学出版社
10	机械原理与设计	张有强	吉林大学出版社
11	大学英语听说教程	姚小玲	吉林出版集团有限责任公司
12	现代大学英语	崔有为	旅游教育出版社
13	趣味汉语情景剧	朱新红	北京语言大学出版社
14	现代汉语	温碧华	吉林大学出版社
15	大学语文	温碧华	西安交通大学出版社
16	读故事 学成语	王春蕾	北京语言大学出版社
17	现代应用文写作	蒲晓华	现代教育出版社
18	实用应用文写作	万素花	北京工业大学出版社
19	语言学与翻译文化	王海蓉	吉林大学出版社
20	语言学概论	秀梅	北京工业大学出版社
21	应用文写作	包朗	东南大学出版社
22	体验塔里木腹地的新闻学	王中伟	上海三联出版社
23	中国近代群己权界视域中的言论自由流变史	王中伟	上海三联出版社
24	建筑工程估价	王荣	中国建材工业出版社
25	路基路面工程	杨柳	北京邮电大学出版社
26	建筑概论	杨柳	中国建材工业出版社
27	数学软件与数学实验（第三版）	周保平	科学出版社
28	概率论与数理统计	周保平	北京邮电大学出版社
29	C 语言程序设计习题与实验指导	牛荣	北京邮电大学出版社
30	大学计算机基础实验教程	牛荣	北京邮电大学出版社
31	遗传学实验	王有武	华中科技大学出版社
32	园林生态学实验与实践	刘旭	西南交通大学出版社

五、教学实施情况

1. 课堂教学实施情况

2015-2016 学年全校开设课程总门次为 3651 门, 总学分数 9679 学分。50 人以下课堂授课规模所占比率将近 50%, 100 人以上课程授课规模不到 8%。课堂授课规模适中, 满足教学要求, 具体情况见表 11。各类学科专业选修课学分占专业总学分比例为 30%左右, 具体情况见表 12。为加强学校课程建设, 突破学校教学资源瓶颈, 试行网络通识课修读, 推进我校教育部《网络课程建设及应用与教学模式改革》信息化试点项目建设, 构建优质课程资源, 探索开展学生弹性自主学习机制, 学校多方调研, 引进超星尔雅网络通识课程 40 门。通过一年的试用, 效果显著, 丰富了教学资源质量, 提高了教学质量。2015-2016 学年参加修读的学生共有 8000 人次, 通过课程考核 6567 人次, 课程通过率为 82.08%。

表 11 课堂授课规模列表

课堂规模	课程门次	课堂授课门次	所占比例
50 人以下课堂授课规模	1749	3113	56.18
51-100 人课堂授课规模	1030		33.08
101-150 人课堂授课规模	276		8.87
151 以上课堂授课规模	58		1.87

表 12 三类学科专业选修课学分占专业总学分比例关系

学科类别	选修课学分数	总学分数	所占比例 (%)
理工科类	534.5	2324.5	22.99
农科类	494	1347	36.67
文管类	507	2030	24.97

2. 实践教学情况

学校将提高学生实践创新能力作为实践教学改革的重要方向, 完善了教学及管理工作规范、教学激励制度, 构建了“专业核心技能+综合实践能力+科技创新能力”三位一体的实践创新训练体系, 搭建“实验室+科研平台+实习基地”三位一体的实践平台。

学校加大对实践教学的投入力度, 2015 年学校投入 800 万元用于实习基地、实验室仪器设备更新, 在大学生学科竞赛及大学生创新创业训练项目单独进行划拨近 100 元专项经费, 全校用于实验实习的经费达到 1037.5 万元, 保障了学校实践教学顺利开展。

2015-2016 学年本科教学质量报告

2015 年学校严格落实实践教学任务，实验教学任务 21786 学时，实习教学任务 1866 周。各专业校内外实习任务按期进行，全校实习共计 667 班次，参与学生 20433 人次，其中工科类专业 281 班次，参与学生 9110 人次，理科类专业 250 班次，参与学生 7022 人次，人文社科类专业 136 班次，参与学生 4601 人次。获批国家级大学生创新创业训练项目 45 项，校级大学生创新创业训练项目 50 项，校级以上大学生学科竞赛立项 30 项，参与学生超过了 1000 人次。

表 13 实验教学示范中心

序号	名称	级别	设立时间
1	动物医学实验教学示范中心	国家级	2013
2	园艺学实验教学示范中心	省部级	2010
3	语音实验教学中心	其他	2009
4	化学实验教学中心	其他	2009
5	动物科学实验教学中心	其他	2009
6	机械工程实验教学中心	其他	2009
7	计算机实验教学中心	其他	2009
8	测绘实验教学中心	其他	2009
9	经济管理实验教学中心	其他	2009

表 14 实践教学学分与学科类别总学分比例关系

学科类别	实践教学学分	总学分数	所占比例 (%)
理工科类	274	3771	7.26
农科类	209	2496	8.37
文管类	378	2619	14.43

表 15 塔里木大学校内外实习基地数量

学院	校外实习基地数量	校内实习基地数量
植物科学学院	5	7
动物科学学院	15	5
生命科学学院	8	1
水利与建筑工程学院	5	2

机械电气化工程学院	11	2
信息工程学院	42	1
人文学院	11	2
经济与管理学院	58	5



图 12 水利与建筑工程学院实习基地



图 13 经济与管理学院实习基地



图 14 生命科学学院实习基地



图 15 人文学院实习基地挂牌

六、教学改革

学校在社会经济日新月异发展的形势下，按照高等教育教学规律，结合区域经济发展需要，紧跟社会经济发展的脚步，为培养社会需要的综合素质良好、文理交叉、知识全面、思维完善、全面发展的高素质人才开展积极的改革。

1. 创新人才培养模式

推进卓越农林人才培养计划 为推进高等农林教育改革试点，学校坚持“改革创新、突出特色、强化实践、分类指导、统筹推进”的基本原则，按照“以人为本，德育为先，能力为重，全面发展”的总体要求，2014 年我校园艺学专业获批教育部首批复合应用型农林人才培养模式改革试点计划项目。2015 年通过调研制定了园艺学人才培养模式改革试点实施方案，并邀请疆内外专家对实施方

案进行论证，并提出了相关修改意见。

开展专业人才大类培养 为进一步推进本科教学改革，我校自 2011 年 9 月开始对经管类本科专业（财务管理专业、工商管理专业、人力资源管理专业、旅游管理专业、物流管理专业、国际经济与贸易专业）推行“大类培养、专业分流”的人才培养模式。2015 年继续实施大类专业人才培养计划，大类招生专业分流限定在大类招生规定的相关专业，以“宽口径、厚基础、重实践、强能力”为原则，实行两阶段培养，即通识教育+专业培养（“2+2”培养模式）。以四年为基准学制，按 8 个学期设计培养方案。第 1-4 学期为通识教育阶段，课程设置原则上包括全校通修课和学科通修课；第 5-8 学期为专业培养阶段，课程设置原则上包括专业基础课、专业课和专业特色课；学生修完 2 年（前 4 个学期）规定的通识教育阶段课程后，于第 5 学期分流到相应专业继续学习。

探索试点拔尖人才培养 农林经济管理拔尖人才培养计划是综合新时期国家、地区对农林经济管理人才的需求及该学科发展的需要，进行的人才培养模式大胆创新与探索。2015 年 9 月农林经济管理专业拔尖实验班计划招收 30 位学生学习，实施导师制和单独班主任制。旨在培养学生具有宽厚的人文社会科学和自然科学的基本知识，熟练掌握农业经济管理的基本理论和基本知识，受到经济学、管理学、调查、策划、计算机应用等方面的基本训练，掌握政策研究、经营管理、市场营销等方面的基本能力，具有较强的独立获取知识、提出问题、分析问题和解决问题的能力，具有一定的创新精神和较强的实践能力。

试点棉花实验班培养计划 为了进一步创新人才培养模式，加强我校传统优势农科专业的核心竞争力，培养专业的棉花科技人才，我校与中国农业科学院棉花研究所联合成立了棉花科学学院，并在今年启动棉花实验班招生工作。为了使实验班各项工作顺利开展，对实验班实施方案和人才培养方案进行了论证。从招生方式和规模、培养方式与特色、培养目标、课程体系等方面进行了论证。在实践培养环节，突显毕业实习的重要性。按照棉花生长周期的实际，调整并延长生产实习时间，同时将学生的毕业论文与生产实习结合，使学生真正在棉花地里完成与棉花有关的毕业论文，选题更加贴近生产实际，研究更能解决实际问题。

本科生联合培养 学校将合作培养作为人才培养模式改革的重要途径，大力发展国内外高校合作培养。近几年学校积极与国内中国农业大学、浙江大学、华中农业大学、北京化工大学、东华大学、东北农业大学、兰州大学等知名高校实行“2+1+1”本科生联合培养。为我校优秀学生搭建了宝贵的学习平台。学校通过推优及选拔，促使学生之间形成学习竞争，继而促进在全校范围内出现一种“比、学、赶、帮、超”的竞争、互帮、互助气氛，凸显出选派的重要意义。2015 年我校共选派 252 名 2014 级和 2015 级在校生赴中国农业大学等 8 所内地高校交

流学习，共涉及 42 个本科专业学生。学校与台湾静宜大学签订协议，2015 年 8 月至 2016 年 8 月有 12 名同学赴静宜大学进行为期 1 学期的研修学习。通过选派交流生建立了学校间、学生间的互动和学习，增进了学校的交流，增长了学生的见识，增强了交流生的综合素质。

2. 开展专业综合改革试点工作

学校按照准确定位、注重内涵、突出优势、强化特色的原则，立项建设了园艺、动物医学、农林经济管理、农业水利工程 4 个专业的综合改革试点项目。经过近 3 年的建设，取得了较为显著的成绩。

在教学团队建设方面，这四个专业共引进新教师 16 人，聘请国内知名专家学者 1 名。8 人考取博士研究生，4 位教师成功赴美国进行专业培训，团队中荣获全国优秀教师、自治区教学能手 1 人、自治区三八红旗手 1 人、塔里木大学师德标兵 1 人、教学名师 2 名、校级教学能手 1 人，校优秀教案讲稿一等奖 1 人、三等奖 1 人，校青年教师讲课竞赛二等奖 1 人，校教学质量优秀奖二等奖 1 项。

在课程与教学资源建设方面，建成 4 个教学实习基地；新建 1 个兵团南疆特色果树生产工程实验室，新购专业书籍资料 1100 余册。借助校园网平台，建成了《园艺植物育种学》和《园艺实践教学示范中心》网络学习平台，开辟了农林经济管理专业综合改革专栏。获批校级精品视频公开课 1 门。获第十三届全国多媒体课件大赛高教医学组三等奖 1 项、优秀奖 1 项、校第十一届多媒体课件大赛一等奖 1 项，获校级优秀教材二等奖 1 项、三等奖 1 项。

教学方式方法改革方面，专业各团队教师先后发表教改论文 25 篇，出版专著教材 6 部。获“自治区教学成果二等奖”1 项，校级教学成果奖 4 项。教学管理方面，制定相关办法，完善相关竞赛的奖励办法，制定并实施相关实习的考核办法。进行了考教分离试点，从考核方式上督促教学相长，提高课程教学质量。

3. 推行优课优酬，助推教学质量提升

引导广大教师积极投身课堂教学，激励教学质量优秀的教师，不断提高学校整体教学水平，学校制定《塔里木大学优课优酬实施办法（试行）》。构建了专家评教、同行评教、学生评教的“三位一体”评价体系，引导广大教师重视教学、研究教学、投入教学、奖励先进，通过评教历练学生的评价能力，充分发挥广大学生的主人翁责任感，牢固树立“质量立校”的宗旨。引入竞争，树典型树模范，带动全校良好的学风与教风。2015-2016 学年度第一学期评选 204 门次课程为“优课”，奖励总学时数为 7955 学时。2015-2016 学年度第二学期评选 185 门次课程为“优课”，奖励总学时数为 8647 学时。

4.结合教学实际，广泛开展教学研究

坚持教学质量与改革的中心地位不可动摇，为推进学校教育研究工作深入开展，支持一批契合学校发展需要、研究前景深远的研究课题，解决学校教育教学中出现的一些现实紧迫问题，积极鼓励教师开展有针对性的教学研究活动，有效提升教师的教育理论素养、教学技能和水平。2015-2016 学年申报高教项目 81 项，经过专家进行分组分类评议，按照项目书交叉匿名评审的原则，依据项目书的书写情况和申报比例，经过公平公正、客观专业的严格评审，评审出高教项目 37 项拟立项，其中 1 个重大项目（1.5 万元），29 个一般项目（每项 0.6 万元），7 个指导性项目（学院资助），资助经费共计 18.9 万元。经专家评议 2016 年教育教学研究与改革项目申报质量较往年要高。根据《新疆维吾尔自治区高等教育教学成果奖励实施办法》和《塔里木大学教学成果奖励实施办法》有关规定，学校开展了教学成果奖评选工作。经各学院初审推荐、学校组织专家进行现场答辩评审，经校学术委员会审议，评选出校级教学成果奖 11 项，其中，二等奖 5 项，三等奖 6 项，并推荐 2 项校级教学成果奖二等奖申报自治区级教学成果奖。

5.深入推进基础课程改革

学校以强化学生基础知识、基本技能、基本素质和创新能力为宗旨，以构建公共基础平台课程体系为基础，以改革教学内容和教学方法为核心，全面提高公共基础课程教学质量和师资水平。

学校在 2015 年开展数学公共课程教学改革，使高等数学学习与计算机应用相结合，将数学建模思想融入到课堂教学内容中，培养学生创新能力、综合分析能力、提高学生应用数学知识和数学软件解决实际问题的能力。根据新的人才培养方案，数学系在开设高等数学 A(I) 和高等数学 A(II) 的班级，开设了 8 个学时的数学实验，提高了学生学习数学的兴趣和使用数学软件的能力。并在前期校内教材的基础上，公开出版了《高等数学实验》教材。2015 年度，针对挂科的学生集中开设了高等数学重修班，重点讲解高等数学基础知识，提高了学生补考通过率。另外，针对全校考研学生数学成绩普遍较低的现象，由多位老师按专题开设了数学提高班，给打算考研的学生提供帮助。

为把思想政治理论课建设成“学生真心喜爱、终身受益”的课程，思政系不断探索和尝试思想政治理论课教学改革。依据四门课程的不同特点，按照每门课程做精一个实践内容的方式，确定了相应的实践内容和方式。具体来说，《毛泽东思想和中国特色社会主义理论体系概论》课程实践主要以社会调查为主，3-5 人为一小组，开展社会调查，撰写调查报告。《中国近现代史纲要》开展主题征文比赛活动，每学期教师集体讨论，依据国内外重大事件、重要人物的纪念，概

括相关主题，每位学生参与。《思想道德修养与法律基础》主要采用微电影，引导学生实践社会主义核心价值观，形成遵纪守法的良好意识。《马克思主义基本原理》采用研读原著的方式，教师引导，学生相互讨论研读《共产党宣言》等经典文章。每年两次组织实践教学大赛暨优秀作品交流汇报会，促进学校大学生社会实践活动深入开展，提升思政课教学的针对性和实效性。

6.加强毕业论文（设计）过程管理，提高毕业论文质量

毕业论文（设计）是本科人才培养的重要教学环节，对于培养和提高学生综合运用所学知识解决实际问题有着重要的作用。在学生毕业论文（设计）的选题上，鼓励学生提出能解决实际问题的题目，培养学生的创新意识和主动性。根据各专业特点，改革论文写作形式，采用调查报告、案例设计、实证研究等方式，鼓励学生参与导师的科研课题进行论文写作。在答辩方式上，从开题到答辩期间，加强质量管理和监控，开展校级观摩答辩，搭建本科生学术交流的平台，营造良好的学术氛围。

2015 年学校使用中国知网本科生毕业论文检测系统，对毕业生毕业论文进行查重检测，共检测了普通本科毕业论文 46 篇，校级优秀毕业论文 126 篇，重复率检测结果不合格率仅为 2%，有效提高了毕业论文质量。

第五部分 质量保障体系

一、坚持人才培养的中心地位不动摇

学校始终把本科教学与人才培养放在中心地位，始终把提高教学质量作为核心工作任务，在各类工作中突出强调教学工作的重要性，积极推进各类教学改革。2015 年学校校长办公会定期研究教学工作和听取教学工作专题汇报，涉及人才培养方案修订等重大教学改革问题，组织专家进行论证。全面部署了 2015 年度本科教学重点工作，进一步推动学校本科教育和人才培养质量的提升。开展领导干部听课活动与各类检查活动，使学校各部门领导深入课堂，了解教学一线动态，及时做出反应，要求一切工作以教学为中心，不断提高服务意识与服务质量。教务处行月例会制度，每个月召集 9 个教学单位的教学主管院长与教务部门召开教学工作会议，通报教学问题、审议教学文件、征询意见建议、布署工作安排、研讨教学案例等，工作做到公开、透明。

学校每年聘任教学指导委员会成员，针对学校发展、改革与教学工作定期开会研讨，对专项项目进行论证，听取相关部门的意见与建议。2015 年中心工作为人才培养方案的修（制）定工作与优课优酬推行与完善工作。

二、构建完善的教学质量监控体系



图 16 塔里木大学教学质量监控体系架构图

1. 教学检查保障教学动态监控

通过开学前的教学保障检查、教学秩序检查、期中教学检查、随机抽查等方式，专项检查与抽查相结合全程监控教学过程，保障教学任务得以落实。

每学期开学初，由教务处牵头，校领导带队，联合后勤部门对我校的教学基本条件与开学初的教学准备情况进行全面自查与抽查，为新学期教学与科研工作的开展提供保障，对于教学楼与实验设施的损坏与维修，责任到人，限期整改。

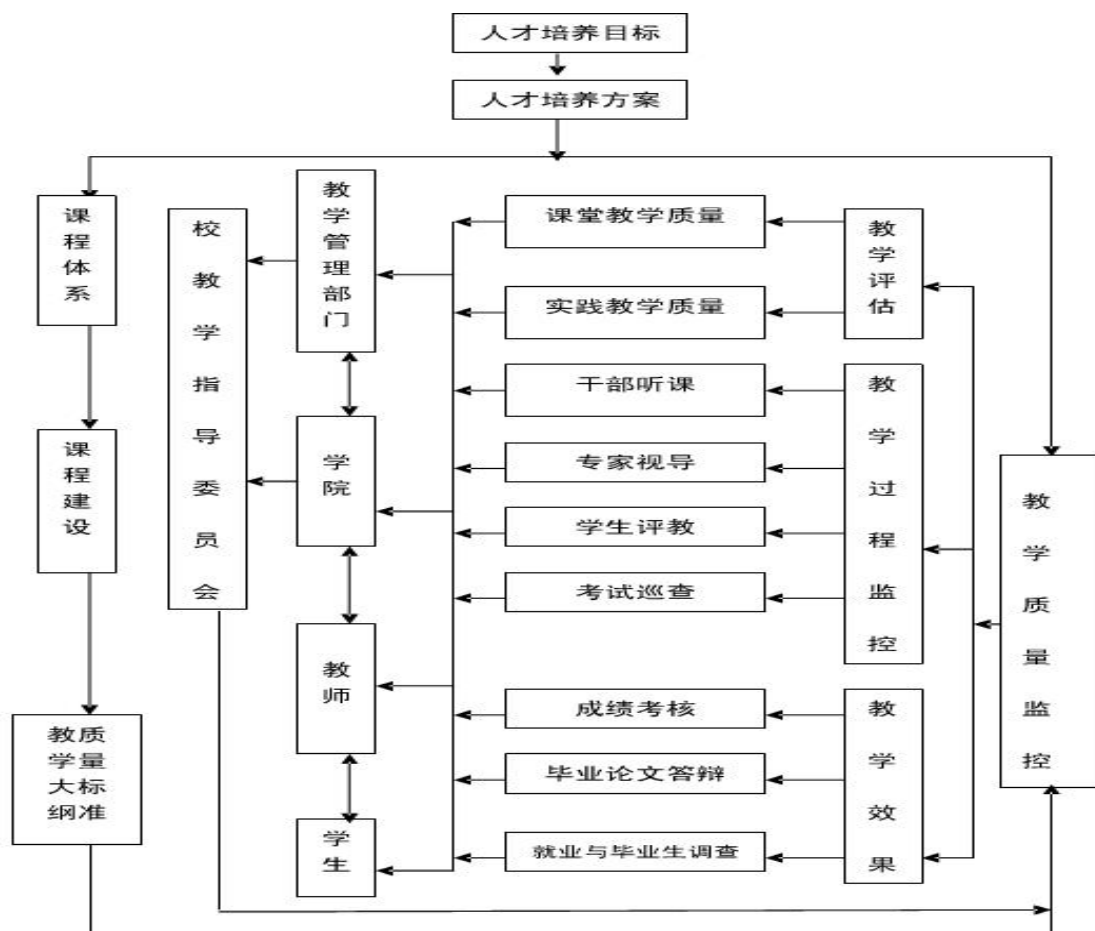
开学第一周的教学秩序检查，保证课表的编排与师资任务的落实，每逢大的节日放假后开始上课同样要开展教学秩序的检查，了解授课教师的到岗状况与学生的出勤率。教学开展过程中由教务处与各二级单位开展不定期的教学检查工作。

每学期第九周布署期中教学检查工作，该项工作已成为我校的常规工作，各教学单位可根据教学情况安排形式多样的教学检查工作，开展课堂听课、学生座谈会、教师座谈会、教学资料检查、教案讲稿的检查、毕业论文（设计）抽查、

2015-2016 学年本科教学质量报告

多媒体课件的质量检查、试卷与评分的复查等工作，了解我校教学管理工作运行状况、学生满意度、收集各类意见建议，建立快速反应机制。对于学生的意见，收集后尽快的核实处理，最大限度的为广大师生的教学工作创造良好的条件。

坚持理论教学监控与实践教学监控相结合、随机抽查与动态数据发布相结合。2015-2016 年对 800 多堂理论课和 50 余堂实验课的教学秩序及 63 个实验室和 122 个实习基地的建设与管理情况进行了随机抽查，汇总听课与检查的问题点，及时的反馈至相关责任部门与教师本人。

2.三位一体评价体系检验教学质量

督导评价 学校实行二级督导制，2015 年我校聘请来自各教学单位师德高尚、教学经验丰富、教学成果丰硕的教学督导员 12 人，充分发挥老教师、老专家的优势力量，通过听课、调研、例会研讨等方式，及时发现与反映教学中的问题，从不同的视角去看待教学问题，并提出改进教学与管理的意见和建议，帮助广大青年教师提高业务水平，发挥传帮带的积极作用。一个学年度共听课 600 余次。在这一年中，督导组参与了教务处的试卷抽查复核工作、全面检查了多媒体课件质量、校内竞赛的评选工作等。院级督导组对本学院的教学进行监管，进行听课、复核试卷、参与优课与校内教学竞赛初赛评选等工作，对教学管理与人才培养提出各类建设性意见等。通过课堂听课，按照评价指标体系进行课堂评分，督导的听课评分将作为评选优课的三位一体评价的一部分。

同行评价 推行“优课优酬”三位一体的评价体系中，有教学督导评分、学生评教、同行评价，由此同行之间必须进行听课才能形成同行的评分，加强了同专业教师之间的学习与评价，通过教研室内部的研讨，不断改进教学方法与手段，互相促进，发展优势教学，一切以学生为主、因材施教、教学相长。

学生评教 通过评教宣讲与培训，2015 年评教率均在百分之九十以上，提升了学生的主人翁意识与社会责任感。通过学生评教，评教分数较低的教师将被定为下学期教学工作改进的对象，进行帮扶与跟踪听课，查找原因。评教分数将作为教师评奖、评选优课与职称评定的参考依据与考核点。

3.教学信息收集与反馈

领导干部听课 每学期由校领导带头，各部门领导干部深入课堂听课，并现场反馈意见。听课重点为我校的青年教师与学生评教中排名靠后的教师，帮助青年教师快速成长，搭建学校内部教学经验交流的平台。通过这样的方式，促使更多的领导干部深入教学一线，激发教学改革思路与面对各类实际问题。2015 学年中层以上领导干部听课 300 余门次。

教学信息员 学校通过定期召开院校师生座谈会与各类教学活动，来收集教

2015-2016 学年本科教学质量报告

学信息。同时有一支稳定的教学信息员队伍，设立教学信息员办公室与意见箱，收集来自广大同学最真实的意见与建议。2015 年面向全校学生公开招聘教学信息员 23 人，与各学院学委群体联结在一块，由教学管理部门负责，建立周例会制度，定期向教学管理部门反馈各类教学信息，协助解决所反馈的问题 2015-2016 学年收集各类信息 200 余条，成为联结广大师生的纽带。

4. 激励机制

4.1 “奖、贷、勤、助、补” 助力学生发展与个人能力提升

我校积极落实新疆第二次工作座谈会精神，在学生资助工作中扎实做好“奖、贷、勤、助、补”等各项经济资助的同时，突出资助工作“育人”导向，着眼学生的长远发展，积极探索创新资助工作方式，实现了资助工作再上一个新台阶。

奖 学校每年从事业收入中足额提取 10% 的经费，主要用于学校奖学金、困难临时补助、校内助学金、节假日学生生活补助，2015 年从事业收入中提取经费为 657.3015 万元，奖助总人数为 6089 人。120 名学生获得国家奖学金、412 名学生获得国家励志奖学金、4138 名获得国家助学金

贷 2015 年底国家助学贷款累计放款达 980 人，发放贷款金额为 406.77 万元，其中生源地助学贷款为 841 人。鼓励贷款学生在经济条件允许情况下提前还款，有 65 名毕业生提前还清助学贷款，这一举措极大程度降低我校不良还款率，受到贷款经办银行好评。

勤 2015 年我校设置勤工助学固定校内岗位 321 个。动员并协调校内各部门积极提供勤工助学固定岗位，做好勤工助学信息的发布工作，认真组织岗位招聘、岗前培训等相关工作。强化设岗部门的教育、管理责任，不断完善加强勤工助学岗位过程管理。根据我校的地理位置，引导学生节假日到校外团场及连队参加临时勤工助学工作，如摘棉花、摘红枣、摘苹果、红枣推销等。

助 2015 年共认定家庭经济困难学生 4296 人，占全校总人数的 33.52%，其中特别困难学生为 2577 人，我校的学生资助措施覆盖了所有通过认定的家庭经济困难学生。认真落实和稳妥推进大学生服义务兵役资助政策，资助中心为 96 名同学办理服义务兵役学费资助金额达 59.52 万元。

补 为保证家庭经济贫困学生顺利入学报到开辟了“绿色通道”工作，总共有 740 名新生通过“绿色通道”办理了入学手续，占到入学新生的 23.54%。

4.2 教学竞赛成果

在学校层面，为激发广大教师投身教学工作的热情，搭建广大教师教学经验交流与学习的平台，学校开展各类教师教学技能竞赛活动。2015-2016 学年实验教学竞赛产生一等奖 3 人、二等奖 8 人、三等奖 12 人；教案讲稿比赛产生一等奖 3 人、二等奖 6 人、三等奖 10 人；2016 年 2 位教师获批“教学能手”称号。

2015-2016 学年本科教学质量报告

这些活动不但搭建了广大教师交流与竞争的平台，而且巩固了“教师光荣、教学光荣”的良好氛围，进一步激发了广大教师投身教学的积极性。

在学院层面，各学院继续加大各类教学竞赛奖励的范围和力度，包括大学生创新创业结题项目、编写教材、教学改革研究项目、教学技能竞赛、教学能手、教学质量优秀奖、教研论文、本科教学工程项目等方面均纳入奖励范畴。同时健全了教学激励机制，充分调动了教师教学的主动性、积极性和创造性，有力地促进了教学质量的提高。

表 16 塔里木大学 2015 年全国多媒体课件大赛获奖情况

序号	获奖名称	完成单位	完成人	级别奖项
1	多媒体课件大赛	植物科学学院	王琳	全国二等奖
2	多媒体课件大赛	经济与管理学院	郭亚萍	全国二等奖
3	多媒体课件大赛	动物科学学院	贺建忠、陈宏伟、王永、高军、常卫华	全国三等奖
4	多媒体课件大赛	水利与建筑工程学院	朱珠	全国三等奖
5	多媒体课件大赛	植物科学学院	轩正英	全国三等奖
6	多媒体课件大赛	人文学院	颜敏	全国三等奖
7	多媒体课件大赛	生命科学学院	向延菊	全国三等奖
8	多媒体课件大赛	人文学院	孙丽萍、徐瑛	全国优秀奖
9	多媒体课件大赛	植物科学学院	田倩倩、周文婷	全国优秀奖
10	多媒体课件大赛	经济与管理学院	陈文玲	全国优秀奖
11	微课程	机械电气化工程学院	王建平、刘媛杰、李建军、王宪磊	全国三等奖
12	微课程	人文学院	孟媛媛	全国优秀奖
13	微课程	机械电气化工程学院	胡灿、王龙、邹梦丽、刘媛杰	全国优秀奖

表 17 塔里木大学 2015-2016 学年教学能手与教学成果奖

序号	获奖名称	完成人	级别奖项	年度
1	教学能手	贺建忠、黄文娟	自治区	2016
2	教学成果奖	周岭、郑文轩、叶含春、吴刚、井波	校级二等奖	2016
3	教学成果奖	轩正英、李艳宾、马召伟、安巧霞、李林、白铁成	校级三等奖	2016

表 18 塔里木大学 2015-2016 学年校内教学竞赛奖励

序号	获奖名称	完成人	级别奖项	年度
1	实验教学竞赛	刘明、江春雨、井波	校级一等奖	2015
2	实验教学竞赛	徐雅丽、邹梦丽、颜敏、胡芸莎、贾强、姜建辉、肖让、杨伟林	校级二等奖	2015
3	实验教学竞赛	化希耀、王琳、邬欢欢、王伟华、杜红斌、刘艳萍、吴静、张树艳、杨震、白宝伟、王彦芹、杨丙辉	校级三等奖	2015
4	教案讲稿评比赛	罗晓霞、刘永宏、贺小伟	校级一等奖	2016
5	教案讲稿评比赛	王伟华、聂竹兰、邹梦丽、杨丙辉、王艳萍、许丽	校级二等奖	2016
6	教案讲稿评比赛	何良荣、颜敏、杨震、张琴、丁洁、杨全丽、马爱艳、刘博瑞、郭丽峰、应璐、王冀川	校级三等奖	2016

第六部分 学生学习效果

一、毕业与就业

多年来，学校始终坚持以兵团精神、胡杨精神育人，持续开展社会主义核心价值观教育、爱国主义教育、民族团结教育，使“三个离不开”“四个认同”的思想深入人心，在大漠深处，构筑了坚固的文化堡垒，营造了浓厚的校园文化氛围。

2016 届本科毕业生人数为 2994 人，获优秀毕业论文的有 228 人，占毕业生总人数的 7.6%。学位授予率为 92.07%。学校始终以塔里木大学的毕业生“下得去、留得住、用得上、干得好”为培养宗旨，本着“招生培养就业联动，提高人才质量，多种措施并举，实现可持续发展”的指导思想，构建了课程体系、报告讲座、咨询辅导、网络学习、机构培训、实践教学“六位一体”的就业指导体系，实现了从大一到大四全覆盖的就业指导体系。毕业生全员覆盖，授课完成率 100%，学生到课率 100%。加强对毕业生的思想教育和宣传引导，帮助毕业生树立“行行可建功、处处能立业”的就业观和成才观。2016 年有近千家大型企业参加学校各类供需见面会，举办春秋大型招聘会两场。各类校园专场招聘会 100 余场，截止至 2016 年 8 月，就业率为 71.4%。

2016 年学校普通本专科毕业生共 2994 人，其中本科毕业生 2777 人，专科毕业生 217 人。2016 届全校毕业生中有 161 人考取攻读硕士学位，有 5 位同学去国外留学深造。

表 19 应届本科生升学情况

免试推荐研究生	考研录取			出国(境)留学
	总数	考取本校	考取外校	
0	161	46	115	5

表 20 毕业生就业去向分布情况

类型	政府机构	事业单位	企业	部队	灵活就业	升学	参加国家地方项目就业	其他	总计
数量	39	199	1234	4	70	161	76	172	1962
比例 (%)	1.98	10.1	62.91	0.20	3.56	8.20	3.87	8.76	/

二、学生学习满意度状况

学校通过不断完善政策制度,致力于改善同学们的学习和生活条件,关心学生成长,扶助贫困学生,营造良好的校园文化氛围,利用现代化手段不断提升服务能力,提升各级管理部门的服务质量与效率,学生对学校的考风、教师备课、教师应用多媒体教学,以及学校的人才培养目标、学风等几方面满意度较高。学校每学期均开展各专业各年级学生座谈,以了解学生对学校本科人才培养工作的意见和建议,为教育教学改革提供参考。校领导每学期多次巡视课堂教学秩序,学生到课率良好;每学期校领导听课、校级督导组抽样听课、学院督导组全面听课均反映教师授课整体情况良好。学生对教师的网上教学评价率为 91.2%,其中 97.2%的教师评分在 90 分以上,学生对教师教学满意度较高。

三、社会评价

通过用人单位反馈及调查显示我校毕业生政治可靠、专业过硬、不怕吃苦,据南疆 28 个县(市)、20 个团场走访情况及 207 个用人单位(党政机关占 30%,事业单位占 27%,企业占 35%,其他单位占 8%)问卷调查评价材料显示,对我校毕业生持满意和很满意态度的受访单位总数比例为 94.2%,其中,思想道德修养 97.47%,事业心及敬业精神 96.26%,专业素质 93.33%,适应能力 95.4%,解决问题的能力基本能力 93.4%,协作及团队精神 91.01%。

自治区党委副书记、兵团党委书记、政委孙金龙说:“塔里木大学培养出来的毕业生认可度高,用人单位评价好,成为兵团和自治区各行各业的骨干,为边疆偏远地区培养了一大批用得上留得住的优秀人才,也为新疆兵团特别是南疆的经济发展、社会进步、政治稳定、民族团结、基层政权建设作出了重要贡献,特别是新世纪以来,塔里木大学坚持走产学研相结合道路,重点加大畜牧业、设施农业、纺织服务设计、社会管理等方面专业人才培养,高度切合了新疆和兵团特别是南疆稳定的发展需求”。

四、毕业生成就

我校绝大多数毕业生扎根边疆，分布在新疆地区的各行各业，已成为自治区和兵团各行各业的骨干，为自治区和兵团特别是南疆经济发展、社会进步、政治稳定、民族团结和基层政权建设做出了突出贡献，确立了我校在“稳疆兴疆，富民固边”中不可替代的地位。

我校本科毕业生就业率多年保持在 95%以上，连续十年排在自治区的前列，毕业生留疆的比例达到 87%，其中留在南疆就业的比例达到 52%，面向基层就业达到 75%，内地的生源有 60%以上留疆，在南疆各地州、兵团各师有 3 万多名塔里木大学培养的科技人才奋斗在艰苦偏远地区最前沿，其中农林畜牧占到 70%，他们中的不少人已经成为单位的领军人物。新农开发公司、塔河种业公司、德佳种业公司、大漠枣业公司、天山雪米公司等驰名全疆乃至全国的大型农业产业化龙头企业，都是以塔里木大学的毕业生为骨干建立起科研和管理队伍。

五、创新与创业

1. 积极开展各类学科技能竞赛，丰富学生课余科技活动

以赛促教，提升教学效果。学校近几年加大学生第二课堂的建设力度，尤其是对大学生学科竞赛的支持力度。在校级各类比赛的基础上，积极参与数学建模、挑战杯、互联网+创新创业大赛、创业杯、节能减排、文科计算机设计大赛、电子设计大赛等多项学科技能竞赛省级及以上比赛，2015-2016 年，我校获得全国特等奖 1 项，全国一等奖 14 项，全国二等奖 41 项，全国三等奖 65 项，省级特等奖 1 项，省级一等奖 40 项，省级二等奖 88 项，省级三等奖 154 项的好成绩。第二课堂的开展使我校学生实践动手能力取得了显著的提升。

表 21 塔里木大学 2015-2016 学年大学生学科竞赛获奖情况

序号	比赛名称	获得奖项	时间
1	2015 年“外研社杯”全国英语演讲大赛新疆赛区复赛	新疆赛区二等奖 1 项、三等奖 5 项	2015 年
2	新疆省企业竞争模拟大赛	省级一等奖 1 项，省级三等奖 1 项	2015 年
3	2015 年全国高校商业精英挑战赛流通业经营模拟竞赛暨第二届海峡两岸大学生流通业经营模拟竞赛大陆地区决赛	全国一等奖 1 项、全国二等奖 1 项	2015 年
4	兵团首届“互联网+”创新创业大赛	省级一等奖 1 项，三等奖 1 项	2015 年
5	2015 年全国大学生电子设计竞赛新疆赛区	三等奖 1 个、成功参赛奖 3 个	2015 年

2015-2016 学年本科教学质量报告

6	第八届全国大学生节能减排社会实践与科技竞赛	全国三等奖 4 项, 优秀组织奖 1 项	2015 年
7	2015 年第八届“认证杯”数学中国数学建模网络挑战赛	全国一等奖 1 项, 二等奖 5 项, 三等奖 11 项	2015 年
8	“学创杯”2015 全国大学生创业综合模拟大赛	全国二等奖 1 项, 省级一等奖 1 项, 二等奖 2 项	2015 年
9	全国大学生智能生活创新创意设计大赛	全国二等奖 1 项	2015 年
10	全国大学生土壤技能竞赛	全国优秀奖 1 项 (团体), 全国优秀奖 4 项 (个人)	2015 年
11	“3D 圈圈”杯第八届全国 3D 大赛	全国二等奖 1 项 (自治区特等奖 1 项), 自治区二等奖 9 项	2015 年
12	2015 年全国大学生数学建模竞赛	全国一等奖 1 项、全国二等奖 3 项、自治区一等奖 3 项、自治区二等奖 4 项、自治区三等奖 2 项	2015 年
13	西北区第四届高等院校企业竞争模拟大赛	赛区一等奖 1 项	2015 年
14	全国高校商业精英挑战赛第三届会计与商业管理案例竞赛	全国二等奖 1 项	2016 年
15	第七届全国高等院校企业竞争模拟大赛	全国二等奖 1 项	2016 年
16	“天业杯”兵团青年创业创新大赛	省级银奖 1 项	2016 年
17	第七届“蓝桥杯”全国软件专业人才设计与创业大赛	国家级三等奖 1 项 (省级一等奖), 省级一等奖 3 项, 省级二等奖 9 项, 省级三等奖 5 项。	2016 年
18	2016 年全国大学生英语竞赛 (NECCS) 初赛	专业组: 全国二等奖 1 项、全国三等奖 2 项、自治区一等奖 1 项、二等奖 2 项、三等奖 5 项 专科组: 全国二等奖 1 项、三等奖 2 项、自治区一等奖 1 项、二等奖 2 项、三等奖 5 项 公外组: 全国特等奖 1 项、全国一等奖 7 项、二等奖 20 项、三等奖 40 项、自治区一等奖 27 项、二等奖 53 项、三等奖 120 项	2016 年
19	第十二届全国大学生“新道杯”沙盘模拟经营大赛新疆赛区	省级二等奖 1 项, 优秀奖 1 项	2016 年
20	第六届全国大学生电子商务“创新创业”挑战赛 (新疆省首届)	省级三等奖 1 项	2016 年
21	全国高校商业精英挑战赛“浩方杯”商业信息化创新创业竞赛总决赛	全国三等奖 1 项	2016 年
22	第六届全国大学生市场调查与分析大赛暨第五届海峡两岸大学生市场调查与分析大赛大陆地区选拔赛	全国三等奖 1 项	2016 年

23	“学创杯”2016 全国大学生创业综合模拟大赛	一等奖 2 项, 二等奖 1 项	2016 年
24	第七届(2016 年)“全国大学生机械创新设计大赛”	新疆赛区二等奖 1 项	2016 年
25	第二届中国“互联网+”大学生创新创业大赛	省级二等奖 1 项, 三等奖 3 项, 最佳商业价值奖 1 项, 最具创意奖 1 项	2016 年
26	第八届“创新创业杯”全国管理决策模拟大赛	全国二等奖 1 项	2016 年
27	2016 年第九届中国大学生计算机设计大赛	国家级二等奖 1 项, 三等奖 2 项, 省级一等奖 1 项, 二等奖 2 项, 三等奖 5 项	2016 年
28	第十届全国大学生英语风采大赛	全国一等奖 1 项	2016 年
29	第七届娃哈哈全国大学生创意营销实践大赛	国家级一等奖 1 项	2016 年
30	“龙正杯”第四届全国大学生农业建筑环境与能源工程相关专业创新设计竞赛	国家级二等奖 2 项, 三等奖 1 项, 优秀组织奖 1 项	2016 年



图17高教社杯全国大学生数学建模竞赛



图18“3D圈圈”杯第八届全国3D大赛

图19全国高校商业精英挑战赛“浩方杯”
商业信息化创新创业竞赛图20第八届全国大学生节能减排
社会实践与科技竞赛



图 21 第二届兵团“互联网+”大学生创新创业大赛

2.做好大学生创新创业引领工作，鼓励毕业生走自主创业之路

探索做好顶层设计，提升大学生创新创业教育水平。学校以构筑“创新创业教育、素质教育、专业教育”三位一体的创新创业教育体系为目标，按照主题化、项目化的原则，构建“模块为框架、活动为载体、项目给学分”的大学生创新创业实践能力培养体系，通过大学生创新创业训练计划项目前期研究，学科竞赛为平台，以“挑战杯”、“创青春”大学生创新创业品牌竞赛为引领，全面提升学生创新意识、创新创业精神和实践能力。

学校共选派 31 名教师参加教育部及省级导师培训，完成自治区和兵团 SIYB 培训项目中 GYB 培训学员 19478 名，SYB 培训学员 2405 名；邀请校内外专家 40 余人开展“创业讲坛”等各类讲座培训与大学生对话。

2016 年累计立项各级大学生创新创业训练计划项目 450 项，在各级各类大学生学科竞赛中获奖累计达到 768 项。1 篇大学生创新创业项目学术论文入选全国大学生创新创业年会，第十四届全国“挑战杯”课外学术作品获一等奖 1 项，兵团领导亲自接见了我校获奖师生，肯定了我校在大学生创新创业方面所取得的成绩。



图 22 塔里木大学纪委书记赵军带队参加全国第十四届“挑战杯”获一等奖



图 23 塔里木大学入选 2015 年全国大学生创新创业学术年会作品师生

3.丰富多彩的暑期实践，彰显学科专业特色

学校深化大学生社会实践工作，引导大学生在实践中成长成才。2016 年我校暑期“三下乡”社会实践工作本着“服务大局、贴近基层，引领为先、育人为本，突出重点、精准服务”的理念，以引导青年学生培育和践行社会主义核心价值观为重点，以创新创业教育为导向，坚持“受教育、长才干、作贡献”的宗旨，按照“目标精准化、工作系统化、实施项目化、传播立体化”和“按需设项，据项组团，双向受益，生源地组团”的原则，着力深化兵地共融，着力推进民族团结，着力服务基层社会发展，切实发挥兵团高校在稳定器、大熔炉、示范区中的作用。

全员动员，发挥团队优势。暑期“三下乡”社会实践活动，按照团队实践、属地实践、生源地实践的方式，团队成员按照 1:3 的民汉结构配置，着力打造服务研究型团队，共组建各级各类团队 161 支，其中国家级重点团队 3 支，兵团级重点团队 15 支，校级重点团队 34 支，组团参与学生 1444 人，有 125 名教师随团指导，全年参与学生达到 8653 人，投入社会实践经费 60 余万元。

发挥专业优势，走进基层，开展实践活动。我校是以农科为优势，农、理、工、文、经、管、法、教育、艺术、历史等多学科协调发展的综合性大学，社会实践活动结合专业特点面向全疆，重点围绕南疆各地州开展社会实践工作和融情活动，共深入基层 594 个村镇，216 个连队，289 个社区，173 个企业，49 所学校，1 支部队，积极构建学校与社区、农村、企业、团场、部队等共赢平台，扎实有效做好先进文化引领、专业技术服务及正能量传播，搭建暑期社会实践基地 40 余个，撰写提交服务经济社会发展的调研报告 80 余篇。

树社会实践典型，广撒正能量种子。在学校，学院及全体师生的共同努力下，我校获全国暑期“三下乡”社会实践优秀团队 1 支，全国暑期“三下乡”社会实践优秀个人 1 人，“圆梦中国”暑期实践“全国优秀个人”1 人。兵团暑期三下

2015-2016 学年本科教学质量报告

乡优秀组织奖 1 项、优秀团队 9 个，先进个人 15 人，优秀指导老师 5 人。校级优秀组织奖 8 个，优秀团队 15 支，优秀指导老师 17 名，先进个人 207 名。社会实践团队充分发挥了宣传队、服务队、融情队的作用，较好地服务了新疆尤其是南疆的长治久安和社会发展，共受到兵团电视台、兵团网、大学生网等 154 家媒体报道，得到了社会各界的一致好评和肯定。



图 24 民族团结宣讲团泽普县赛力乡依玛乡与驻村工作组成员升国旗



图 25 三下乡服务队与 22 团 3 连技术员刘毅交流当地番茄瓜列当的防治工作及提出建议



图 26 精准扶贫调研团队员们与贫困户交谈现场



图 27 支教的学生帮助孩子们建立起“爱心书屋”

4.大学生励志主题分享活动效果明显

与先进典型对话，营造自强自立氛围。为使大学生能自强自立，创新创业学校积极营造氛围搭建学习平台，着力发挥先进典型的引领示范作用。通过就业创业励志报告会、自强楷模事迹报告会、西部计划先进事迹报告会、社会实践分享会等形式，聘请“全国三八红旗手”尤良英、自治区“民族团结进步模范先进个人”、“兵团民族团结进步模范”、蝶恋品牌服饰 CEO、浙江大学客座教授、阿里巴巴 NCC 宣讲专家崔万志等各行各业的先进典型 18 人来校与大学生分享励志故事，开展“奋斗的青春最美丽”校园分享活动 23 次，受益学生达 8018 人次。通过他们的先进事迹，有效调动了广大学生参与实践、提升技能、服务社会的积极性。



图 28 青春创富故事-优秀兵团青年电商走进我校 图 29 与信仰对话-尤良英先进事迹报告会

第七部分 特色发展

学校始终坚持名誉校长王震将军在建校之初提出的“红专结合、学用一致”的办学方针，经过 50 多年的风雨历程，发扬南泥湾优良传统和抗大作风，秉承“艰苦奋斗、自强不息、扎根边疆、甘于奉献”的胡杨精神，强化“沙漠学府用胡杨精神育人、塔河明珠为兴疆固边服务”的鲜明办学特色，以人才培养为根本任务，以教学为中心，努力构建与教学研究型大学相适应的本科人才培养体系。

一、用胡杨精神育人，为兴疆固边服务

塔里木大学是新疆生产建设兵团为适应屯垦戍边和开发塔里木的战略需要，在三五九旅进疆干部队的基础上于 1958 年创立，地处世界第二沙漠——塔克拉玛干沙漠北缘、塔里木河畔，大漠之中，与“生千年不死，死千年不倒，倒千年不朽”的胡杨相生相伴，在大漠中生存、发展壮大，被誉为“沙漠学府”。学校秉承名誉校长王震将军“理论联系实际、教学生产相结合，学得好，用得好”的办学思想，立足南疆，面向兵团，服务新疆，辐射西部，始终坚持正确的政治方向，用胡杨精神育人，走基层成才之路，培养了一大批政治上可靠、专业过硬、“下得去、留得住、用得上、干得好”的高素质应用型人才，为区域经济社会发展提供了人才、科技和智力支持。

二、创新实践育人模式，培养应用型人才

多年来，学校始终秉承王震将军提出的“红专结合，学用一致”的办学方针，将提高学生实践创新能力始终作为本科教育教学改革的重点，构建“专业核心技能-综合实践能力-科技创新能力”三层次的实践创新训练体系，搭建“实验室-科研平台-实习基地”三位一体的实践平台，创新实践育人模式，确保实践教学效果，服务区域发展的能力得到持续巩固。

1.推行“全员和全程实践训练”模式，强化学生实践动手能力

学校高度重视学生实践能力培养，与各企事业单位紧密合作共建校外实习基地 154 个，多年来积极探索实践教学改革，着力提高学生的实践动手能力，在教学过程中根据不同专业特点，合理调整专业理论教学和实践教学内容和教学计划，打通在动物生产类，植物生产类的部分专业主干课程的理论与实践教学方式，将课堂开在基地中，理论与实践很好的衔接起来。

动物医学专业根据动物生产及疫病防控的季节性特点，将《兽医内科学》、《兽医外科学》、《兽医产科学》三门主干课程理论与实践教学在校外教学实习基地同时进行，聘请校外实习指导教师，使实习内容与行业生产实际结合更为紧密；园艺专业实行作物全生产周期的实践教学，推行“全员和全程实践训练”模式，尤其利用每年冬季的毕业生生产实习，为周边团场的果林进行冬季修剪，取得良好的经济效益和社会效益；计算机科学与技术专业与北京森纵教育集团合作启动了学校、培训机构、企业三方合作，针对企业岗位需求进行定向培养，如阿里云项目，学习结束进入阿里巴巴或其合作企业就业。初步形成了与新疆虹联等较大公司合作的轮训制、小规模公司的项目制、教育培训机构的实训制、北京森纵教育集团三方合作培养模式。

2.构建“模块-项目-竞赛”双创体系，提升学生创新创业能力

学校整合实验、实习、社会调查等实践活动，以实践活动模块化进行实践教学，利用课余时间以项目的形式进行研究，充分的调动了学生的参与积极性，带着问题进入活动，通过实际参与，自我分析，自我提出解决方案完成项目。通过校内外的各类竞赛，检验第二课堂开展效果。2015 年学生获挑战杯、“互联网+”创新创业大赛、数学建模等学科竞赛国家级奖项 121 项，省级奖项 283 项，“挑战杯”一等奖获奖师生得到了兵团领导接见；暑期三下乡，结合专业组建社会实践服务团队 161 支，充分发挥了宣传队、服务队、融情队的作用，较好地服务了新疆尤其是南疆的长治久安和社会发展，受到兵团电视台、兵团网、大学生网等 154 家媒体报道，得到了社会各界的一致好评和肯定。

3.扎根边疆服务基层，为区域发展培养人才

建校以来，塔里木大学为国家培养了 6 万多名毕业生，绝大多数毕业生扎根边疆，已成为新疆自治区和兵团各行各业的骨干。特别是在南疆五地州各县（市）（含乡镇）、兵团四个师各农牧团场科技及管理骨干中的 70%是我校的毕业生，这些毕业生社会认可度高，用人单位评价好，为新疆南疆区域经济发展、社会稳

定、民族团结和基层政权建设做出了重要贡献，成为“稳疆兴疆，富民固边”中一支不可替代的力量。

学校始终坚持弘扬兵团精神，在大漠深处，营造浓厚的校园文化氛围。大学生艺术团以及各学院富有特色的主题晚会，学生社团组织的各类活动，突出地域的民族性和文化的多元性，校园文化异彩纷呈，学校生机勃勃，青春洋溢，通过组织开展“三下乡”等活动，极大促进了周边地区两个文明建设，发挥着大学先进文化的辐射带动作用。

三、重视少数民族人才培养，为区域经济发展服务

民汉兼通人才的培养工作是南疆少数民族教育发展的根本大计。为促进新疆尤其是南疆区域经济和社会发展，促进民族团结和社会稳定，学校高度重视少数民族本科人才培养，大力推进双语教学，提高少数民族教育质量，培养“民汉兼通”人才。

1. 准确定位，培养应用型少数民族人才

我校通过分析研究南疆地区经济社会的发展状况及我校少数民族班学生学习与就业的发展趋势，将我校少数民族专业人才培养目标定位为“民汉兼通、应用型、创新型专门人才”。根据这一培养目标，在预科班和少数民族班的课程设置中增设汉语类、普通话训练等课程，并开展丰富多彩的汉语言演讲等知识竞赛活动，以增强其自信心，最终达到民汉兼通的目的。在少数民族人才培养中更加注重根据民族文化资源和区域产业结构特征来进行民族教育的专业设置，在培养方案、专业课程建设和教学方法等方面，不断探索改革，培养本地区经济社会发展急需的应用型少数民族人才。

2. 统一标准，构建“民汉一体化”人才培养模式

我校在民汉教学统一实行学分制的前提下，一直实行民汉人才培养方案的并轨，构建了“民汉一体化”的少数民族学生的培养思路，实现培养目标、教学大纲和考核标准的完全统一，使各民族学生共用一个教育平台、共享一种教育资源。这有利于促进教育公平，加强彼此文化的了解，强化对中华文化的认同，从而更有利于夯实民族团结事业的基础。

3. 重视管理，提高少数民族学生学习的积极性

根据少数民族专业人才培养方案，学校在进行双语教学方法、教学手段、教学模式等的探索与实践的同时，还在民族学生的过培养程中，安排民汉兼通的专任教师担任专业课和班主任的教学与管理工

培养优秀的少数民族双语人才奠定坚实基础。

4.推行分级教学模式，提高少数民族学生汉语水平

分级教学是一种多层次的教学结构，它通过教师在教学过程中实施的教学计划分层、课堂教学分层、学生分层、课后作业分层、单元考核分层等各个教学环节的详细划分，体现了因材施教的教育原则。我校在预科教学中，实现了分级教学和按语言技能分课型教学，同时在课程设置时，增加课程的授课时间，减少课程的数量，并在专业课程设置中增加了专业汉语和写作能力的培养此类课程。上述做法提高了学生的汉语运用能力，也为其来年的专业知识的学习奠定了基础。

5.构建双语学习环境，促进民汉互助学习

文化环境建设是少数民族双语教育中一项重要内容，我校推行民汉学生合住、举办民汉联谊宿舍、联谊班级和民汉学生“一对一、手拉手”等活动，为民族学生营造学习汉语的氛围。民汉学生通过日常生活接触，互帮互助，为少数民族学生在短期内学好汉语提供了很好的语言环境，同时使民汉学生能在生活中了解彼此的风俗习惯，为构建和谐民族关系奠定基础。

第八部分 需要解决的问题与建议

一、存在的问题

1.学校师资结构尚待改善

师资队伍总量不足，尤其是领军人才缺乏，师资队伍结构不尽合理，师资队伍整体素质不能满足建设教学研究型大学的要求，有待进一步优化，少部分教师教学能力与水平有待进一步提高，少数教师对教学投入不够。相应专业的师资队伍建设有待进一步调整。

2.人才培养模式有待完善

当前，学校正处于由外延发展向内涵建设转变的关键时期，本科人才培养工作还存在诸多挑战，如培养目标与实现培养目标如何接轨，对人才整体素质要求的细节需进一步厘清，对培养目标如何转变为具体的课程和教育教学活动的程序需进一步改进。

3.教学质量管理体系有待改进

教育思想观念还不够解放，不能完全适应建设教学研究型大学教育教学改革

发展的需要；教学质量管理体系还不完善，校院两级教学管理运行机制应进一步推进，完善教学管理制度，创新教学管理机制，提高教学管理水平。

4.教学条件有待加强

目前学校的网络教学资源不能满足现代化教育教学形式和手段促进教师进一步紧跟时代发展的需要，与专业建设相配套的教学场所、实验（实训）室的规划与建设应进一步推进。

二、对策建议

在教育部、兵团领导的关心和大力支持下，学校经过“十一五”和“十二五”的发展，办学条件得到明显改善，特别是两次中央新疆工作座谈会，中央文件都指出重点支持塔里木大学发展，学校迎来了重大发展机遇。为了更好地发挥学校在人才培养、科学研究、社会服务和文化引领等方面的作用，我校需要在以下几方面做更大的提升与改善：

1.提高认识，进一步巩固人才培养的中心地位

提高高等教育质量，最根本的是提高人才培养水平。人才培养水平是衡量高等教育质量的第一标准。这也是我校多年来始终如一的理念追求。我校牢固确立人才培养在各项工作中的中心地位，以此来统率学校未来的改革发展，凝聚广大师生员工的共识。学校各级领导要进一步重视教育教学工作，特别是要高度重视本科教学工作，从学校长远发展的战略高度认识本科教学的重要性，加强对社会人才需求变化的研究。学校将把更多的精力和更大的财力投入到教育教学工作上，努力形成学科支撑人才培养、科研反哺人才培养、管理服务人才培养、后勤保障人才培养的良好局面，用高质量、高水平的本科教育，服务于建设高水平大学的战略目标。

2.抢抓机遇，提升综合实力

为了更好的发挥我校服务南疆经济与社会发展的作用，提升学校在人才培养、科学研究、社会服务和文化引领的能力，争取早日成为省部共建的学校、在基地建设、高层次人才引进、师资培养等方面得到特殊的政策支持，全面提高学校的综合实力和办学水平。

3.多措并举，提升师资队伍建设水平

学校要进一步加强政策引导，加大高级人才引进力度，教学质量管理体系还需进一步完善。努力打造一支数量充足、结构合理、发展趋势好、教学科研水平高的教师队伍。充分发挥教师教学发展中心的作用，完善教师培养培训体系，做

好培养培训规划，积极开展教师培训、教学改革、质量评估、咨询服务等工作，不断提高教师教学能力。

4. 遵循标准，创新人才培养模式

牢固树立人才培养中心地位，围绕建设特色鲜明、优势明显的教学研究型大学的目标，深化人才培养模式改革，提高教学质量，彰显办学特色。在人才培养模式改革工作的深入推进中，着力做好以下三点：

一是在人才培养质量标准上，进一步明确不同专业人才培养质量标准，强化学生的核心竞争力培养。

二是以学生实践能力和就业适应能力培养为动力，以特色专业综合改革和卓越农林人才培养试点项目为抓手，推进校企深度合作、双主体双基地式人才培养模式改革，积极落实校企合作，提高学生实践动手能力和就业适应能力。

三是着力落实人才培养模式改革进程中各项具体改革任务，紧密结合办学定位与特色推动教学改革与实践，完善各层次课程的课堂教学方法改革，推进适应各类人才核心能力发展需求的实践教学改革，建立与人才培养目标相适应的考核评价体系。

5. 创新机制，提升教学管理水平

积极适应学校由外延发展向内涵建设转变的管理与运行机制改革要求，以实现校院两级教学管理运行机制为目标，进一步完善教学管理制度，创新教学管理机制，提高教学管理水平。在教学管理机制创新中着重推进两项工作：

一是全力完善和推进“两个评估”，实现学校对学院的目标管理、学院对教师的责任管理。真正实现学院主动发展、主动管理的目标。

二是科学调整教学管理规章制度。进一步适应人才培养模式改革、教学管理机制改革等方面的要求，强化教师的“教”和学生的“学”。

6. 加大投入，提升教学保障水平

立足本职岗位职责，关注学校人才培养工作的各个环节，努力改善教学条件，为教学工作高效顺利实施提供保障，团结一致共同推进人才培养工作。在条件改善方面，着力推进三项建设：

一是积极加强网络教学资源库建设。积极开展网络教学资源库建设，形成一批丰富的网络教学资源，以现代化教育教学形式和手段促进教师进一步紧跟时代发展，形成现代化的教育教学理念与风格。

二是根据不同专业的特点，做好与专业建设相配套的教学场所、实验（实训）室的规划与建设工作。加大实习基地的建设和管理，重点建设稳定的能满足多项

实习内容和教学环节的综合校外实践教育教学基地。

结 语

学校将秉承“艰苦奋斗、扎根边疆、自强不息、甘于奉献”为内涵的胡杨精神，坚持“质量立校，特色兴校，人才强校”的办学理念，紧随新疆区域经济社会发展需求，以环塔里木生物多样性和文化多样性研究为特色，强化优势学科，积极发展工科和文科。形成以农科为优势，农、工、理、文、法、经、管、教育、艺术和历史多学科协调发展的学科体系。加快实现学校由多科性大学向综合性大学的转变、由教学型大学向教学研究型大学的转变、由外延发展向内涵发展的转变，形成符合区域经济社会发展需要的各类人才培养体系，使师资队伍水平、人才培养质量、科研服务能力、学校管理水平、教学理念均有显著提升，整体办学能力上一个大台阶。使学校成为南疆高等教育事业和学术交流的中心，新疆高层次人才培养的基地，南疆经济社会发展的重大理论研究和决策咨询基地，南疆科技创新和高新技术成果转化的基地，成为支撑新疆社会稳定和长治久安的重要力量。

塔里木大学以国家利益为最高利益，以屯垦戍边为神圣使命，为稳边固边兴边服务。尽管学校远离繁华闹市，条件艰苦，一代代塔大人对兵团事业充满信心，以执着的守望和无悔的信念扎根大漠，承受艰苦和寂寞，坚定地支撑着兵团的高等教育事业，选择在这里、学习在这里、创业在这里、奋斗在这里，治学严谨、吃苦耐劳、无怨无悔。教育部部长袁贵仁考察学校后感言：“塔里木大学是我们党在特殊时期，特殊的地方，采用特殊的办法，建立起来的一所特殊的大学，应该说这是我们党创办大学的一个典范，是全国高校的一支奇葩，是大漠的一颗明珠，确实为新疆，特别是南疆建设做出了自己的贡献。”