

塔里木大学 2014-2015 学年
本科教学质量报告



2015 年 11 月

目 录

第一部分 学校概况.....	5
一、历史沿革与现状.....	5
1.历史沿革.....	5
2.发展现状.....	5
二、学科平台和科学研究.....	5
三、人才培养.....	6
四、学校办学定位.....	7
第二部分 本科教育基本情况.....	7
一、专业设置情况.....	7
二、在校生基本情况.....	8
1.学生数量分析.....	8
2.本科生源质量情况.....	8
2.1 招生总体情况.....	8
2.2 生源分区情况.....	8
第三部分 师资与教学条件.....	9
一、教学经费投入情况.....	9
二、师资队伍.....	9
1.教师情况分析与生师比.....	9
2.教师培养培训.....	10
2.1 “骨干教师学历提升计划”助推提升教师整体学历层次.....	10
2.2 “青年教师培训计划”，提升青年教师理论与实践技能水平.....	10
2.3 “名师进校园”活动，开拓教师思维.....	10
2.4 教育部对口支援计划，保障教师培训机会.....	11
3.教授、副教授上课情况.....	11
三、教学用房.....	11
四、图书信息.....	12
五、体育设施状况.....	12
六、“互联网+”时代，网络现代化服务教学.....	13
七、教学仪器设备情况.....	13
第四部分 教学建设与改革.....	13
一、专业建设.....	13

1.不断优化专业结构.....	14
2.依托本科教学工程项目进行专业综合改革.....	14
二、完善本科人才培养方案.....	14
1.突出特色，强化创新创业实践.....	14
2.尊重需求，注重实效.....	15
3.通专结合，优化课程体系.....	15
三、课程建设.....	15
1.理论课程.....	15
2.实践课程.....	16
3.精品视频公开课程建设.....	17
4.体育与健康课程建设.....	17
四、教材建设.....	17
五、教学改革.....	18
1.开展专业综合改革试点工作.....	18
2.结合教学实际，广泛开展教学研究.....	18
3.推行优课优酬，助推教学质量提升.....	19
4.创新人才培养模式，实现联合培养.....	19
5.深入推进基础课程改革.....	19
6.加强毕业论文过程管理，引进学术不端检测系统提高毕业论文质量.....	20
第五部分 教学质量体系.....	20
一、坚持人才培养的中心地位不动摇.....	20
二、构建完善的教学质量监控体系.....	20
1.教学检查保障教学动态监控.....	21
2.三位一体评价体系检验教学质量.....	22
3.教学信息收集与反馈.....	22
4.学风建设.....	23
5.激励机制.....	23
5.1 “奖、贷、勤、助、补、减” 助力学生发展与个人能力提升.....	23
5.2 搭平台树典型评模范促发展.....	24
第六部分 学生学习效果.....	25
一、人才培养质量.....	25
二、创新与创业.....	26

1.积极开展各类学科技能竞赛，丰富学生课余科技活动.....	26
2.做好大学生创新创业引领工作，鼓励毕业生走自主创业之路.....	28
3.丰富多彩的暑期实践，彰显学科专业特色.....	29
4.大学生励志主题分享活动效果明显.....	30
三、学生学习满意度状况.....	30
四、社会评价.....	30
五、毕业生成就.....	30
第七部分 特色发展.....	31
一、沙漠学府扎根边疆，胡杨精神培育人才.....	31
二、树立先进办学理念，推进人才培养模式创新.....	32
三、教科融合探索新途径，协力同心只为育成栋梁才.....	33
第八部分 需要解决的问题与建议.....	34
一、提升师资队伍建设水平.....	34
二、深化人才培养模式改革.....	34
三、创新教学管理机制提升管理水平.....	35
四、大力完善教学条件、加强教学保障.....	35
结语.....	35

第一部分 学校概况

一、历史沿革与现状

1. 历史沿革

塔里木大学原名塔里木农垦大学，1958 年为了适应国家屯垦戍边事业和开发塔里木垦区对各类人才的需要，在三五九旅进疆部队南疆干部队的基础上创建，是首批具有学士学位授予权的本科院校，2003 年获得硕士学位授予权，2004 年 5 月经教育部批准，更名为塔里木大学。原为农业部直属高校，现为中央和新疆生产建设兵团共建。学校在 2007 年教育部组织的本科教学工作水平评估中获得优秀。

在五十多年的办学历程中，发扬南泥湾优良传统和抗大作风，形成了“艰苦创业、民族团结、求真务实、励志图强”的优良校风，培育出以“艰苦奋斗、自强不息、扎根边疆、甘于奉献”为主要内涵的胡杨精神，确立了“质量立校、特色兴校、人才强校”的办学理念，明确了“做塔里木文章、创区域性优势、建综合性大学”的发展思路，形成了“环塔里木生物多样性和文化多样性”研究特色，走出了一条有特色、跨越式、可持续的学校振兴与发展之路。

2. 发展现状

学校现已发展成为一所以农为优势，农、理、工、文、经、管、法、教育、艺术等学科协调发展的综合性大学，面向全国招生。现有 10 个学院，48 个本科专业，1 个国家级实验教学示范中心、2 个省级实验教学示范中心，4 个国家级特色专业建设点。

校园面积 2570 亩，教职工 1207 人，其中专任教师 786 人，教授、副教授占 44.4%，具有博士硕士学位的教师占 81.42%，面向全国 23 个省市招生，全日制在校生人数 13160 多人，折合本科生人数 13750.5 人。本科生占全日制在校生总数的 92.36%。少数民族学生占 34.65%，图书馆藏书 125 余万册。

二、学科平台和科学研究

现有 7 个省级重点学科，4 个一级学科硕士点，21 个二级硕士点，3 个专业学位硕士点，1 个省部共建国家重点实验室培育基地，4 个省级重点实验室，3 个省部级科学观测实验站，2 个省级人文社科研究基地，建立了南疆经济社会发展研究院、非传统安全与边疆民族发展研究院、西域文化研究院。组建了 2 个协同创新中心，成为兵团协同创新（培育）中心。

十二五以来,承担省部级及以上各类科研项目 490 项,其中 973 前期预研项目 6 项、国家科技支撑计划项目 3 项、国家自然科学基金 128 项,国家社科基金项目 47 多项,取得科研成果 250 余项。

三、人才培养

建校 50 多年来,学校以培养德智体美全面发展,具有科学精神和人文素养、具有创新意识和实践能力的高素质人才为己任,已为国家培养输送毕业生 5 万多名,绝大多数毕业生扎根边疆,已成为自治区和兵团各行各业的骨干,社会认可度高,用人单位评价好。我校毕业生就业率连续 10 年排在自治区高校的前列。学校加强与国内外高校、科研院所所在科学研究、人才培养等多方面的合作和学术交流,特别是中国农业大学、浙江大学、华中农业大学、北京化工大学、东华大学团队式对口支援取得实效。同时与南疆各地州、县和兵团各师、农牧团场紧密联系,走产、学、研相结合的道路,积极开展科技服务扶贫,学校先后选派 30 多名科技副县(团)长到地方和团场挂职。教师和学生开展科技咨询、培训和技术推广工作,培训各类人员 2 万多人次。

在新的历史时期,学校将继续立足南疆、面向兵团、服务新疆,按照“做塔里木文章、创区域性优势、建综合性大学”的发展思路,坚持“稳定规模、调整结构、提高质量、办出特色”的方针,以高校对口支援为契机,全面提升人才培养、师资队伍、学科建设水平,不断提高整体办学能力,为新疆的社会稳定和长治久安做出更大贡献。



塔里木大学综合楼校园图

四、学校办学定位

建校以来,学校贯彻党的教育方针,坚持社会主义办学方向,始终坚持走特色办学之路,努力将学校的发展放在国家、兵团及南疆高等教育发展的全局中去定位,放在区域经济建设与社会发展的趋势中去规划,根据学校条件和自身优势,准确定位,科学进行顶层设计。

类型定位:“教学研究型大学”;

层次定位:“本科教育为基础,积极发展研究生教育,按需发展继续教育和职业技术教育”。

学科定位:“根据新疆区域经济社会发展需求,以环塔里木生物多样性和文化多样性研究为特色,强化农科,积极发展工科和文科,形成以农科为优势,农、工、理、文、法、经、管、教育和艺术多学科协调发展的学科体系”。

人才培养目标定位:按照德育为先、能力为重、德智体美全面发展的原则,着力培养政治可靠、专业过硬、具有民族精神和社会责任感、具有创新精神和创业能力的复合型、应用型高素质人才”。

服务面向定位:“立足南疆、面向兵团、服务新疆、辐射西部”。

第二部分 本科教育基本情况

一、专业设置情况

学校以市场需求为导向,以提升内涵为着力点,以区域发展为抓手,突出特色,不断优化专业结构,加强专业综合改革,形成了以农科为优势,农、理、工、文、经、管、法、教育和艺术学科9大门类协调发展的学科专业结构布局。

我校现有10个学院,48个本科专业,其中国家级特色专业4个,校级特色专业10个。有7个省级重点学科,4个一级学科硕士点,21个二级硕士点,3个专业学位硕士点,1个国家卓越农林人才培养计划项目。为加强学校的专业建设,学校紧密结合新疆和兵团经济社会发展的实际,2014年新增物联网工程本科专业,进一步拓展了我校的专业范围。

塔里木大学本科专业设置情况

专业学科门类	农学	理学	工学	文学	法学	经济学	管理学	艺术学	教育学
专业数	10	5	18	5	1	1	6	1	1
比例(%)	20.83	10.42	37.50	10.42	2.08	2.08	12.50	2.08	2.08

二、在校生基本情况

1. 学生数量分析

塔里木大学全日制在校生总人数为 13160 人，硕士生 345 人，本科生 12154 人，专科生 661 人，函授生 4180 人，折合本科生人数 13750.5 人，本科生占全日制在校生总数的 88.39%。

2. 本科生源质量情况

2.1 招生总体情况

2015 年我校计划招生 3304 人，实际招生 3304 人，报到新生 3066 人，报到率 92.8%，较 2014 年增长 3 个百分点。同时，本科计划招生 3074 人，报到 2857 人，报到率 93%，较 2014 年增加 2.8 个百分点。在 23 个招生省市中，22 个省市均为线上录取。民考汉计划因新疆整体生源不足，将 71.4% 的计划另调。学校的办学传统、综合实力和人才培养质量得到社会广泛认可，深受考生青睐，生源数量足，结构良好，生源质量稳定，整体素质高。

2.2 生源分区情况

我校新疆地区汉语言、民语言生源较为充足。民考汉因生源不足将计划调整至民语言、双语班计划。所有招录批次均无降分。

今年内地招生 100% 完成，22 个省份 1300 个招生计划。其中山东、甘肃、河南、陕西、四川、广西、黑龙江、内蒙古、山西等 9 个省份生源充足，均为一次性投满。河北、辽宁、江西、湖北、湖南、云南、重庆、吉林、贵州、青海等 10 个省份的招生中，最终通过征集志愿完成招生计划。安徽、广东、宁夏等 3 个省份生源不足，安徽和宁夏均有降分。疆内专科生源充足，一次性投档率 85%（较 14 年低 12 个百分点），生源质量较好。

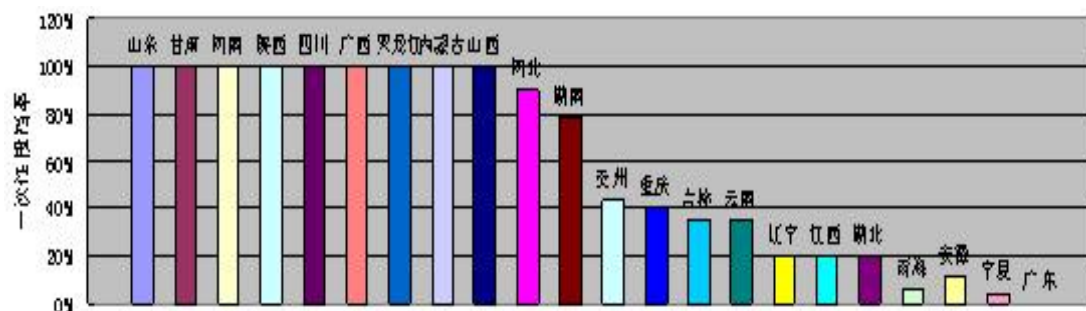

内地招生一次投档柱状图

经统计，2015 年共有 336 名兵团子女报考我校，占新疆整体计划的 24.4%，我校新招南疆生源 669 人，占新疆总计划 37.8%。新招北疆生源为 999 人，占新疆总计划 56.3%，新招内地生源 1300 人，占总计划 42.2%。

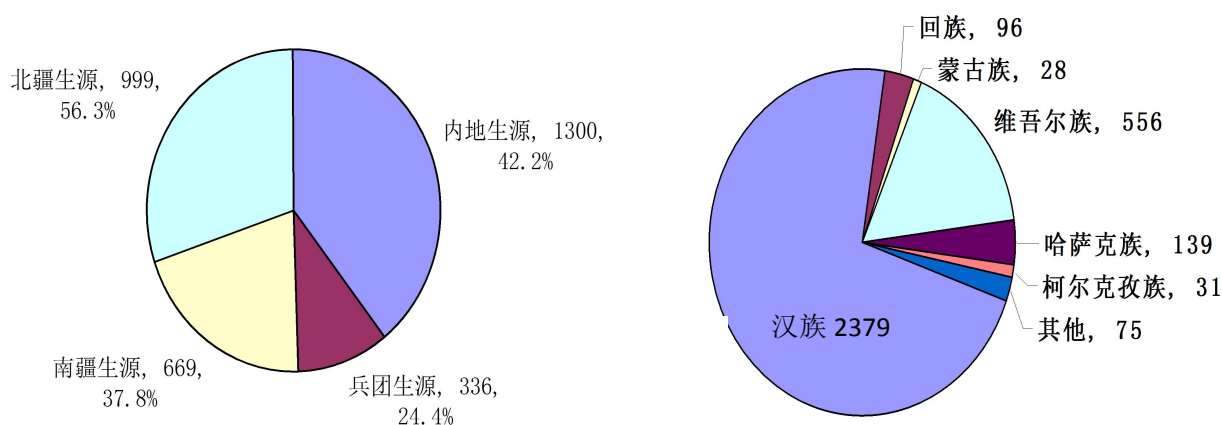

招生生源分布图

民族分布图

第三部分 师资与教学条件

一、教学经费投入情况

学校牢固树立本科教学中心地位，为了不断提高本科教学质量，凝心聚力，逐年增加教学经费投入，四项教学经费占学费收入比例的30%以上，并且，2014-2015年四项经费占学费总收入的比例为39%，生均本科日常运行支出2588元，本科专项教学经费2000万元，生均本科实验经费398元，生均本科实习经费455.8元，有效保证了教学运行质量，2014年塔里木大学新增仪器设备值为2023.3万元，生均教学科研仪器设备总值为1.22万元。

二、师资队伍

1. 教师情况分析与生师比

坚持“按需择优引进、梯队重点培养”的原则，充分发挥“传帮带”作用，使我校师资结构不断优化。现有教职工总计1207人，其中专任教师786人，教授、副教授349人，具有博士硕士学位的教师640人，生师比17.19:1。

塔里木大学教师学历结构一览表

总计	博士	硕士	本科及以下	硕士以上比例 (%)
786	67	573	146	81.4%

塔里木大学教师职称结构一览表

总计	教授	副教授	讲师及以下	副教授以上比例 (%)
786	61	288	437	44.4%

塔里木大学教师异缘率一览表

总计	本校毕业	外校毕业	异缘比例 (%)
786	143	643	82%

2. 教师培养培训

针对学校人才年轻化的特点,为加快提升师资水平,学校大力实施人才计划为学校教学质量提升提供保障。

2.1 “骨干教师学历提升计划” 助推提升教师整体学历层次

学校实施了依托“教育部对口支援院校研究生培养计划”、“西部少数民族高层次骨干人才计划”、“委托定向培养计划”等多种平台,重点选派中青年骨干教师在职攻读博士研究生学位,提升了骨干教师的学历层次,2014年,共选派教师攻读博士19人、硕士11人。

2.2 “青年教师培训计划”, 提升青年教师理论与实践技能水平

学校充分利用“对口支援”、“岗前培训”、“质量工程”、“访问学者”、“出国研修”“骨干教师研修”、“继续教育”等各类进修、学习平台,加大青年教师国内外培训、进修力度,全面提升青年教师的教学、科研水平。开展“青年教师下基层社会实践锻炼”工作活动,选派青年教师深入南疆各地州、兵团农牧团场开展“三支一扶”等社会实践锻炼,增强青年教师的实践技能。2014年,共选派教师参加国内培训、进修、访问和基层锻炼等255人次。学校全面推行“青年教师导师制”,为新进的42名青年教师配备指导教师,加强对青年教师的教学、科研指导,加快了青年教师的成长。通过一系列培养计划的实施,改善了师资队伍学历结构,教师的教学水平和科技创新能力有了大幅提高,学校师资队伍整体素质和水平明显提升。

2.3 “名师进校园” 活动, 开拓教师思维

为不断提升我校教师教学技能水平,搭建校际交流平台,我校在2014-2015年间开展“名师进校园活动”,来自清华大学、浙江大学、中国农业大学、厦门大学等211院校的教授,到我校做教学管理、教学改革、本科教学工程等方面的讲座超过25场次,有近2000余人次听课,对于活跃教师思想、丰富校园文化生活、加强教学管理经验交流起到了良好的效果。

2014-2015 学年本科教学质量报告

2.4 教育部对口支援计划，保障教师培训机会

2014 年我校有 48 名教师干部赴中国农业大学等 5 所高校执行“本科教学工程”教师干部进修锻炼项目；16 名教师组团赴台湾艺术大学、静宜大学等高校访问交流；14 名教师干部通过教育部“留学基金委”“西部人才培养特别项目”等途径，赴国外高校访学、培训或开展学术交流活动等。



厦门大学林亚南教授讲座



北京化工大学刘伟教授讲座



姚江河院长在南洋理工大学访学

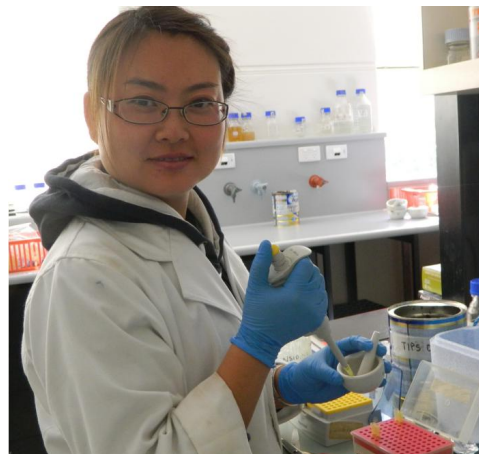

焦培培老师在西澳大学实验工作图

3. 教授、副教授上课情况

学校注重将优质的教师资源投入到本科教学工作中，采取各种措施要求并鼓励教授、副教授为本科生授课。2014-2015 年学校开设课程 1867 门，54 名教授为本科生授课 206 门，占学校总课程的比例为 11.03%，承担本科教学任务的教授占学校教授总人数的 88.5%。

三、教学用房

我校校园面积 2570 亩，学校按照“合理布局、优化配置、保证教学”的总体要求，在基础设施建设、硬件建设等方面，坚持向教学倾斜，为教学打造良好的基础。各类教室和教学设施齐全，满足人才培养需求。

塔里木大学教学场地面积列表

序号	资源项目	现有面积 (m ²)	生均面积 (m ²)
1	教室	43273.87	3.15
2	图书馆	44294.3	3.22
3	实验室	104987.29	7.64
4	风雨操场 (室内体育馆)	6190	0.45
5	校行政用房	11711	0.85
6	院系行政用房	11762	0.86
7	师生活动用房	6024	0.44
8	学生宿舍	120952.1	8.80
9	学生食堂	21138.67	1.54
10	田径场	422215.44	30.71

四、图书信息

目前学校图书馆馆藏总量 125 万余册，2014-2015 年新增纸质图书 5 万册；电子图书 80 万，其中中文电子图书 75 万种，外文电子图书 5 万种；电子期刊 11600 余种。数据库 22 个，其中中文数据库 16 个，外文数据库 6 个，镜像站点数字资源总量达 48T。图书馆引进纸质图书 5 万册，各类纸质报刊 580 余种。

学校图书馆现有面积 8500m²，已建成局域网。馆内有信息点 200 个，无线网络全覆盖，主要连通采编室、书库、报刊阅览室、信息检索教室。目前已经实现了图书、期刊的借阅、查询等业务工作的自动化、网络化服务。主要购买引进了中国知网、万方数据库、维普科技期刊、人大复印报刊资料、ProQuest、OVID(农业与生物专辑)、超星数字图书馆、博文随书光盘管理系统等 22 个中外文数据库。自建了多媒体视听数据库、精品资源展播等各类讲座和影视约 1000GB 电子资源。

为方便师生借阅图书，图书馆 2003 年起引进图书馆自动化管理系统，实现了图书馆采访、编目、借阅等各项业务工作的自动化管理。2013 年 9 月引进汇文图书馆管理系统与学校一卡通业务顺利对接，实现了全校读者使用一卡通进行借阅和上机管理。2014 年底开通了图书馆微信服务和移动图书馆服务。

五、体育设施状况

学校现有 2 个 400 米标准田径场，室外有 20 片篮球场、10 片排球场、4 片塑胶面层网球场、25 片羽毛球场；室内有 22 张乒乓球台案、16 片胶垫羽毛球场、2 片木地板篮球场，健身房 1 间，健美操室 2 间，体育舞蹈室、瑜伽教室、体质测试中心各 1 间，跆拳道、散手、搏击操场地各一片；全民健身路径 34 件。总用地面积 83438.4 m²，总场地面积 78301.1 m²。风雨操场和健身房面向师生开放，

室内外体育场馆和专项训练场地设施齐全，完全满足了人才培养和群体活动的需要。同时学校重视对体育场馆和基本设施的管理和使用，通过优化资源配置、加大管理力度、对社会开放等措施，有效地提高了体育场馆及体育设施的利用率。

六、“互联网+”时代，网络现代化服务教学

学校建立了覆盖学生公寓、教工住宅、办公区的校园局域网，千兆主干到楼，百兆到桌面，安装信息点 8000 多个，并接入电信 5G 带宽、教育网 32M 带宽。局域网无死角覆盖，高带宽外联，保障了全校一万余师生教学用网需求。

校园网承载了 DHCP、FTP 资源服务器、VOD 点播系统、网络硬盘、电子邮件、DNS、网络计费、WWW 站群系统、科研管理系统、教务管理系统、一卡通系统、数字图书资源、数字档案、网上心理咨询、精品课程资源等应用服务，为师生教学、科研及生活等方面提供全方位的数字化服务。

在学校大的信息化环境下，加快了教育信息资源的传输和共享；信息化教学的组织形式由以课堂为中心的集体授课形式逐渐转向网络环境下的个性化教学、自主化学习、协作式学习、探究式学习、基于资源的学习、基于问题的学习等形式过度；教学程序由线性组织变为非线性的网状组织；教学方法由教师导向变为双向、多向交互；教师由知识的传授者，变为学习的指导者、咨询者、帮助者和协作者，让教学过程真正实现“因材施教”。

作为“数字化校园”中的重要组成部分，努力实现综合消费、身份识别、金融服务、公共信息服务等功能。学校一卡通网络为专用网络，已完成至所有学生食堂、教工食堂、学生公寓、开水房、洗浴中心、综合服务中心的线路铺设和设备安装，累计安装消费类 POS 机 198 台，水控 POS 机 666 台，自助充值机 6 台，自助补卡机 2 台，通道机 2 台、门禁 3 套、会议签到机 11 台。已实现的功能有：考试报名、选课报名、食堂就餐、图书借阅、超市消费、打开水、洗浴、校医就诊、机房上机、数字迎新、网上缴费（报名费、电费、网费）、体育场馆消费、会议签到、门禁出入等。

七、教学仪器设备情况

学校现有仪器设备总值为 16743.98 万元，2014 年新增教学科研仪器设备值为 2023.3 万元，生均教学科研仪器设备总值为 1.22 万元。百名学生配教学用计算机台 11.89；百名学生配多媒体教室和语音实验室座位 93.87。学校的教学仪器设备等资源能充分满足本科教学需要。

第四部分 教学建设与改革

一、专业建设

1. 不断优化专业结构

按照“控制规模，适度发展，注重内涵，狠抓质量”的发展思路，学校紧紧围绕地方经济建设和社会发展需要，不断优化调整专业布局，改造传统专业，培育特色专业，停招或缓招就业形势不强的专业，提升学生毕业的就业质量。学校现设 48 各本科专业，涉及 9 大学科门类。

2. 依托本科教学工程项目进行专业综合改革

学校不断加强强势专业的建设力度，获批农学、园艺、生物技术和农业水利工程 4 个国家特色专业点的建设。为了进一步推进专业建设，学校主动适应国家战略和区域经济发展的需要，实施专业综合改革。2013 年学校立项园艺学、农业水利工程、动物医学和农业经济管理四个专业作为试点的专业综合改革项目，从人才培养、课程教材、教学方法、教学管理等环节进行综合改革。

植物科学学院依托教育部卓越农林人才培养模式改革试点项目和全国首个棉花科学学院，创新农林卓越人才的培养。目前“园艺学”卓越农林人才、棉花实验班人才培养方案基本完成修订，第一期棉花实验班已遴选 24 人，2016 年 3 月将赴中棉所进行为期一年的学习、科研训练。

二、完善本科人才培养方案

为确保本科人才培养方案的科学性、合理性、可操作性，结合 2010 版本科人才培养方案的执行情况，2014 年学校启动了 2016 版本科人才培养方案的修订工作，为此先后召开办学指导思想、培养方案修订基本原则、思想政治理论课、素质拓展活动教育体系、公共基础课、实践教学体系、理论教学体系等 10 余次专题讨论，初步形成了人才培养方案修订的指导意见。各学院围绕具体方案修订，每个专业都邀请了校内外专家进行科学论证，并到兄弟院校广泛考察调研。各学院以修订本科人才培养方案工作为契机，组织开展了新一轮专业建设调整工作，围绕创新创业教育目标，重构课程体系改革人才培养模式，为进一步提高人才培养质量和水平，提出了标准，确定了方向。

新修订的本科人才培养方案更加突显以下几方面：

1. 突出特色，强化创新创业实践

突出和发扬我校“立足南疆、面向兵团、服务新疆”的宗旨，根据专业特色和区域经济社会需求，加大开设符合本地区经济社会发展的特色课程的力度。鼓励开设学科前沿、方向专题以及专业特色类课程。提高实践教学比重，强化创新创业实践能力培养；要进一步深化实践教学改革，支持学生开展创新创业训练，系统开展社会实践活动；探索开设校企联合实训课程及实训案例课程；鼓励相关

学院开设适应现代农业需要的大农场生产、经营和管理类课程。

2. 尊重需求，注重实效

充分考虑升学、就业、创业等学生群体的多层次、个性化及多元化的不同需求，鼓励设置体现专业方向、知识层次以及学科交叉的选修课程或选修模块，并根据不同培养目标给予学生相应的选修指导。压缩课内课时，拓展自主学习空间，注重实效。探索改革教学内容、教学方法和考核方式，设定和引导一定的课外学习任务，激发学生自主学习的积极性。

3. 通专结合，优化课程体系

加强通识教育力度，提高学生综合素质。拓展和优化校通识教育选修课程体系，以满足多层次、个性化及多元化的不同需求。各学科应强化学科类通识课程的设置，避免“重专轻通”的倾向。以此次人才培养方案修订为契机，全面梳理和整合课程体系，理顺学科基础课程、专业核心课程、专业方向课程及特色课程的内涵及相互关联；优化课程内容，使课程之间内容、逻辑无冲突，衔接无断层。

三、 课程建设

1. 理论课程

2014-2015 学年全校开设课程总门数为 1867 门，总学分数 5241.5 学分。为推进学校公共选修课程教学改革，引进尔雅网络通识课程 40 门，内容包括人文社科，军事，艺术，创新创业等，作为校级公共选修课程开设。在“互联网+教育”形式背景下，积极探索人才培养新模式，初步取得一定的效果。网络课程的考试方式为：在“在线观看视频占 40%、在线作业答题占 30%、在线考试占 20%、在线互动讨论占 10%”。选课人数达到 3326 人，通过问卷调查满意度超过 95%。

三类学科选修课占比列表

学科类别	选修课学分数	总学分数	所占比例
理工科类	58.5	5241.5	1.12%
农科类	14.5		0.28%
文管类	110.5		2.10%

课堂授课规模列表

课堂规模	课程门次	总课程门次	所占比例
50 人以下课堂授课规模	2720	4463	60.94%
50-100 人课堂授课规模	1381		30.94%
100-150 人课堂授课规模	362		8.12%

2. 实践课程

近几年学校十分重视发展实践教学，锻炼学生的动手操作能力，将提高学生实践创新能力作为本科教育教学改革的重点，构建了“专业核心技能-综合实践能力-科技创新能力”三层次的实践创新训练体系，搭建“实验室-科研平台-实习基地”三位一体的实践平台，积极探索创新实践育人模式，确保了学校实践教学效果。

实践教学学分与总学分比例关系

学科类别	实践教学学分	总学分数	所占比例
理工科类	423		8.07%
农科类	271	5241.5	5.17%
文管类	98		1.87%

塔里木大学校内外实习基地数量

学院	校外实习基地数量	校内实习基地数量
植物科学学院	27	2
动物科学学院	32	1
生命科学学院	17	
水利与建筑工程学院	10	1
机械电气化工程学院	27	
信息工程学院	23	
人文学院	20	2
经济与管理学院	37	5
合计	193	11



信息工程学院学生实习现场



经济与管理学院实习基地挂牌仪式

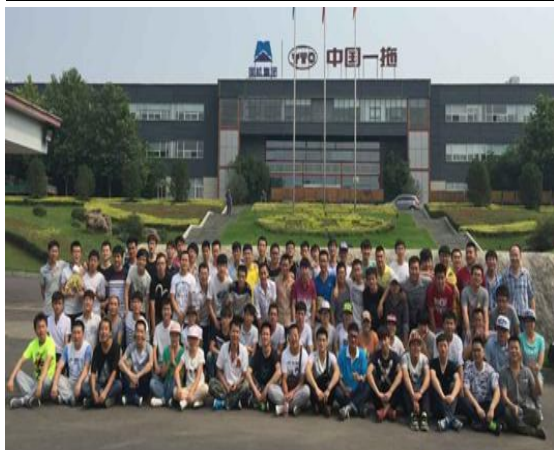

机械电气化工程学院学生实习基地



植物科学学院园艺专业学生实习

3. 精品视频公开课建设

学校为了深入挖掘名师、名课，建设一批具有引领作用，实现服务社会和文化传承创新的社会责任，激励教师积极投入教学和人才培养工作，推进教学观念转变、教学内容更新和教学方法改革，立项建设《力学与实践》，《动物的微观活动》，《西域文化史》，《食品的“望闻问切”》，《生命的化学》5门课程为学校首批精品视频公开课程。

4. 体育与健康课程建设

学校高度重视体育教学，开展体育选项课和选修课结合的授课方式，积极探索实践大众体育模式及体育校园文化，每年举办全校综合性运动会、阳光伙伴、校园吉尼斯活动和冬季越野长跑等大型群体比赛，极大地带动了广大学生课外活动的积极性。在自治区组织的贯彻《学校体育工作条例》的评估中取得优秀的成绩。2014-2015 学年学生体质测试达标率 82%。

2014 年大学生体育竞技比赛成绩优异，2014-2015 年我校乒乓球、羽毛球代表队参加了自治区大学生乒乓球比赛中荣获了女子团体第三名、男子团体第五名、女子单打第四名、女子双打第四名；羽毛球比赛中荣获了混合团体第二名，单项男双第一名、第三名，男单第二名、第五名，女单第二名、第五名，女双第三名，混双第二名、第三名的较好成绩；校足球队参加了“兵团校园足球高校组冠军杯赛”并获得冠军。

四、教材建设

学校为保障教材使用符合我校实际，在订购教材时严格遵循“择优、适用、时效、针对、协同”原则选用教材，选用近三年公开出版的规划教材及教育部教学指导委员会推荐教材和获奖教材达 90%。为促进广大教师积极编写符合区域

2014-2015 学年本科教学质量报告

经济发展特色的本土教材，学校统一规划，2014-2015 年我校教师公开出版的教材 132 部，编写校内教材 4 部。

2014-2015 年塔里木大学教师编写出版教材一览表

序号	学院	公开出版的教材	校内教材
1	植物科学学院	9	
2	动物科学学院	2	
3	生命科学学院	21	1
4	水利与建筑工程学院	4	2
5	机械电气化工程学院	34	
6	信息工程学院	6	
7	人文学院	25	1
8	经济与管理学院	31	
	合计	132	4

五、教学改革

学校在社会经济日新月异发展的形势下，按照高等教育教学规律，结合区域经济发展需要，紧跟社会经济发展的脚步，为培养社会需要的综合素质良好、文理交叉、知识全面、思维完善、全面发展的高素质人才开展积极的改革。

1. 开展专业综合改革试点工作

专业教学改革是充分发挥高等学校的积极性、主动性、创造性，推进培养模式、教学团队、课程教材、教学方法、教学管理等专业发展重要环节的综合改革，对促进人才培养水平的整体提升具有重大意义。它能进一步明确专业培养目标和建设重点，优化人才培养方案。按照准确定位、注重内涵、突出优势、强化特色的原则，进行全面教学改革。

2. 结合教学实际，广泛开展教学研究

教学质量与改革的中心地位不可动摇，为贯彻落实学校“十二五”发展规划，推进学校教育教学研究工作深入开展，支持一批契合学校发展需要、研究前景深远的研究课题，解决学校教育教学中出现的一些现实紧迫问题，积极鼓励教师开展有针对性的教学研究活动，有效提升教师的教育理论素养、教学技能和水平。2014-2015 年申报高教项目 102 项，有 39 项教改课题获得立项，其中 2 项重点

项目，同时完成了 18 项高教课题的结题评审及验收。2014 年有 1 项获自治区第八届教学成果奖二等奖，1 项三等奖。

3. 推行优课优酬，助推教学质量提升

学校在加强教学工作的内涵建设，促进教育事业科学发展中，积极进行教学改革。为鼓励和表彰先进教师，充分肯定教师在教学工作中取得的成绩，引导广大教师重视教学，研究教学，投入教学，在广大教师队伍中形成比、学、赶、超的良性竞争氛围，学校实施理论课程优课优酬制。为做好此项工作，在张爱萍副校长，校长助理的带领下，教务处相关人员参与分别赴 8 个学院一一进行调研。教务处同时开展了“学生评教有效性”问卷调查。根据调研结果和学生评教有效性问卷调查结果，找出了问题的根源：教师和学生对开展优课优酬的目的意义认识不到位，思想不统一。通过调整评价指标体系，宣传动员，使每一位师生，从思想上认识到优课优酬工作是激励教师、奖励优课、历练学生、优化教风，最终达到提升教学质量的效果。

目前学校已经完成了两学期优课优酬评审，共计 368 门次课程，370 人次，共计发放优课优酬费用 507960 元。

4. 创新人才培养模式，实现联合培养

学校将合作培养作为人才培养模式改革的重要途径，大力发展国内外高校合作培养。近几年学校积极与国内兰州大学、北京化工大学、东华大学、中国农业大学、浙江大学、华中农业大学、东北农业大学等知名高校实行“2+1+1”本科生联合培养。为我校优秀学生搭建了宝贵的学习平台。学校通过推优及选拔，促使了学生之间形成学习竞争，继而促进在全校范围内出现一种“比、学、赶、帮、超”的互帮、互助、竞争气氛，凸显出交流生选派的重要意义。同时，通过交流生选派建立了学校间、学生间的互动和学习，增进了学校的交流，增长了学生的见识，增强了交流生的综合素质。2015 年，我校共选派 128 名 2013 级和 2014 级在校生赴中国农业大学等 6 所内地高校交流学习。共涉及 32 个本科专业学生。

学校与台湾静宜大学签订协议，2014 年有 14 名同学赴静宜大学研修学习，其中 11 名同学为 1 学期交换生，3 名同学参加了为期 1 个月的静宜大学“微学程”。实行联合培养有效的开拓了学生的视野，提升了学生素质。

5. 深入推进基础课程改革

以强化学生基础知识、基本技能、基本素质和创新能力为宗旨，以构建公共基础平台课程体系为基础，以改革教学内容和教学方法为核心，全面提高公共基础课程教学质量和师资水平。注重资源库建设，采用自主开发与引进相结合的方法

式，制订科学的公共基础平台、加强公共基础课程教学体系、内容和方法改革、切实加强公共基础课程教学队伍建设、提高公共基础平台课程教学效果、改革考试方式等内容进行建设。

6. 加强毕业论文过程管理，引进学术不端检测系统提高毕业论文质量

毕业论文是本科人才培养的重要教学环节，对于培养和提高学生综合运用所学知识、解决实际问题有着重要的作用。在学生毕业论文的选题上，鼓励学生提出能解决实际问题的题目，培养学生的创新意识和主动性。根据各专业特点，创新论文写作形式，采用调查报告、案例设计、实证研究等方式，鼓励学生参与导师的科研课题进行论文写作。在答辩方式上，从开题到答辩期间，各学院加强质量管理和监控，学校开展校级观摩答辩，搭建本科生学术交流平台，营造良好的学术氛围。

学校引进中国知网本科生毕业论文检测系统，对毕业生毕业论文进行查重检测，今年总计检测 148 篇。尤其是对推荐的优秀毕业论文重点检测，有效提高了毕业论文质量。

第五部分 质量保障体系

一、坚持人才培养的中心地位不动摇

学校始终把本科教学与人才培养放在中心地位，始终把提高教学质量作为核心工作任务，在各类工作中突出强调教学工作的重要性，学校领导班子积极推进各类教学改革，2014 年学校党委常委会召开 5 次会议专题研究本科教学工作，学校校长办公会定期研究教学工作和听取教学工作专题汇报，涉及人才培养方案修订等重大教学改革问题，组织专家进行论证。全面部署了 2014 年度本科教学重点工作，进一步推动学校本科教育和人才培养质量的提升。开展领导干部听课活动与各类检查活动，使学校各部门领导深入课堂，了解教学一线动态，及时做出反应，要求一切工作以教学为中心，不断提高服务意识与服务质量。教务处行月例会制度，每个月召集 9 个教学单位的教学主管院长与教务部门召开教学工作会议，通报教学问题、审议教学文件、征询意见建议、布署工作安排、研讨教学案例等，工作做到公开、透明。

二、构建完善的教学质量监控体系

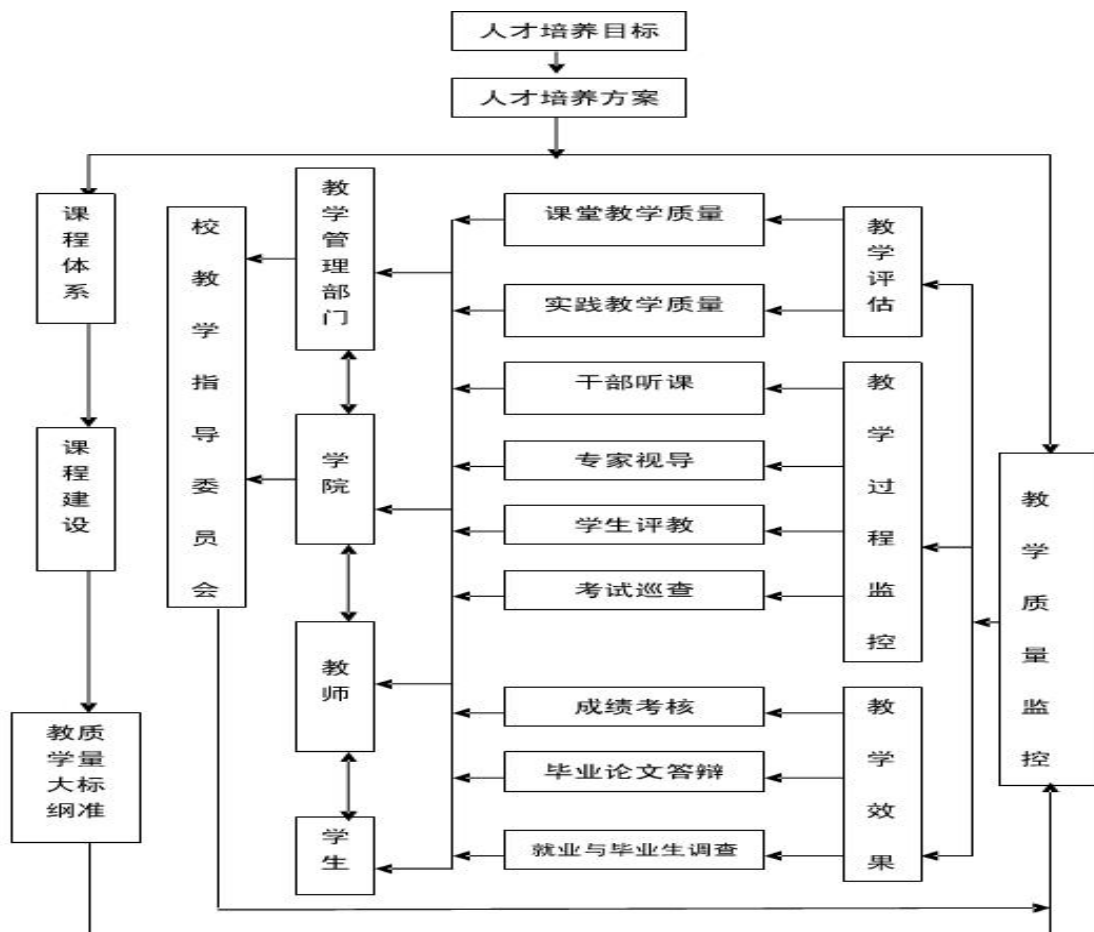

1. 教学检查保障教学动态监控

通过开学前的教学保障检查、教学秩序检查、期中教学检查、随机抽查等方式，专项检查与抽查相结合全程监控教学过程，保障教学任务得以落实。

每学期开学初，由教务处牵头，校领导带队，联合后勤部门对我校的教学基本条件与开学初的教学准备情况进行全面自查与抽查，为新学期教学与科研工作的开展提供保障，对于教学楼与实验设施的损坏与维修责任到人，限期整改。

开学第一周的教学秩序检查，保证课表的编排与师资任务的落实，每逢大的节日放假后开始上课同样要开展教学秩序的检查，了解授课教师的到岗状况与学生的出勤率。教学开展过程中由教务处与各二级单位开展不定期的教学检查工作。

每学期第九周布署期中教学检查工作，该项工作已成为我校的常规工作，各教学单位可根据教学情况安排形式多样的教学检查工作，开展课堂听课、学生座谈会、教师座谈会、教学资料检查、教案讲稿的检查、毕业论文（设计）抽查、多媒体课件的质量检查、试卷与评分的复查等工作，了解我校教学管理工作运行状况、学生满意度、收集各类意见建议，建立快速反应机制。对于学生的意见，收集后尽快的核实处理，最大限度的为广大师生的教学工作创造良好的条件。

坚持理论教学监控与实践教学监控相结合、随机抽查与动态数据发布相结合。2014-2015 年对 800 多堂理论课和 50 余堂实验课的教学秩序及 63 个实验室和 122 个实习基地的建设与管理情况进行了随机抽查，并通过《教学工作简报》发布相关情况。

2. 三位一体评价体系检验教学质量

领导干部评价。每学期由校领导带头，各部门领导干部深入课堂听课，并现场反馈意见，听课重点为我校的青年教师与学生评教中分数靠后的教师，帮助青年教师快速成长，搭建学校内部教学经验交流的平台。通过这样的方式，促使更多的领导干部深入教学一线，激发教学改革思路与面对各类实际问题。2014-2015 年，中层以上领导干部听课 700 余门次。

同行评价。推行“优课优酬”，三位一体的评价体系中，有教学督导评分、学生评教、同行评价，由此，同行之间必须进行听课，才能形成同行的评分，加强了同专业教师之间的学习与评价，通过教研室内部的研讨，不断改进教学方法与手段，互相促进，发展优势教学，一切以学生为主，因材施教，教学相长。

学生评教。针对优课优酬工作推行中出现的，学生评教敷衍了事，评教分数不能真实反映教学质量的情况，在 2014-2015 学年度第一学期，学校专门聘请浙江大学疆干部王建江教授，为同学进行宣讲培训，提升学生的主人翁意识与社会责任感，宣导评教的意义与做法，召开各级学生座谈会，分析查找评教存在的问题与改进方式，优化评教指标体系，经过一个学期的工作，取得一定的成果。实现评教率 90%，评分结果较以前有很大改善。这项工作还需继续努力改进，才能达到预期效果。通过学生评教，评教分数较低的教师将被定为下学期教学工作改进的对象，进行帮扶与跟踪听课，查找原因。评教分数将作为教师评奖、评选优课与职称评定的参考依据与考核点。

3. 教学信息收集与反馈

教学督导员。学校成立校级督导组与学院督导组，2014 年我校聘请来自各教学单位师德高尚、教学经验丰富、教学成果丰硕的教学督导员 15 人，充分发挥老教师、老专家的优势力量，通过听课、调研、例会研讨等方式，及时发现与反映教学中的问题，从不同的视角去看待教学问题，并提出改进教学与管理的意见和建议，帮助广大青年教师提高业务水平，发挥传帮带的积极作用。2014-2015 学年度，共听课 800 余次。院级督导组对本学院的教学进行监管，有一定的听课任务，复核试卷，参与各类教学评选，对教学管理与人才培养提出各类建设性意见等。督导的听课评分将作为评选优课的三位一体评价的一部分。

教学信息员。学校通过定期召开院校师生座谈会与各类教学活动，来收集教学信息，同时有一支稳定的教学信息员队伍，设立教学信息员办公室与信箱，收集来自广大同学最真实的意见与建议。2015 年面向全校学生公开招聘教学信息员 28 人，与各学院学委群体联结在一块，由教学管理部门负责，建立周例会制度，定期向教学管理部门反馈各类教学信息，协助解决所反馈的问题，2014-2015 年收集各类信息 200 余条，成为联结广大师生的纽带。

4. 学风建设

学校长期以来高度重视学风建设。在学生当中成立优良学风建设学生督导协会，从新生入学教育开始，将学风与诚信教育列为教育重点内容。实行学习成绩“红橙黄”三级预警制度，做好预警学生的跟踪教育工作。坚持学校教育与家长教育相结合，不断完善学生家长告知制度，畅通与家长联系沟通的渠道。通过教育引导、氛围营造、激励导向、案例警示、学分预警及制度管理等措施加强学风建设工作。奖罚相结合，不断提升我校学生学风向好的方向发展。2014-2015 学年度评选“先进班集体”48 个，“优秀学生”952 名，“优秀学生干部”770 名。2015 年 5-6 月，在全校范围内开展诚信教育活动，以感恩你我·为青春插双翅膀”微视频设计大赛、贷款诚信专题宣讲、书画大赛、主题班会、国家资助助我飞翔优秀学生评选等活动宣传诚信的价值及重要性，并通过“微心愿”等形式践行诚信理念，起到了良好效果。

5. 激励机制

5.1 “奖、贷、勤、助、补、减”助力学生发展与个人能力提升

我校积极落实新疆第二次工作座谈会精神，在学生资助工作中扎实做好“奖、贷、勤、助、补、减”等各项经济资助的同时，突出资助工作“育人”导向，着眼学生的长远发展，积极探索创新资助工作方式，实现了资助工作再上一个新台阶。

2014-2015 学年共认定家庭经济困难学生 4484 人，占全校总人数的 34.45%，其中特别困难学生为 2994 人，我校的学生资助措施覆盖了所有通过认定的家庭经济困难学生。为 4484 名家庭经济困难学生发放国家助学金额度达 1217.7 万元，为 106 名品学兼优的学生发放国家奖学金额度达 93.6 万元，为 406 名品学兼优的家庭经济困难学生发放国家励志奖学金额度达 203 万元。

2014-2015 年我校共为 732 名新生办理了绿色通道入学手续，确保家庭经济困难新生顺利无忧入学，占到入学新生的 24.24%。为 50 名家庭特别困难的学生每人发放了 200 元资助金，共计 1 万元。为入校的新生 3020 人，每人每月发放生活补助 40 元，确保正常学习生活。

2014-2015 学年本科教学质量报告

截止到 2014-2015 学年社会各界爱心人士在我校设立的社会奖助学金共 13 项，资助学生 252 人次，资助总额约为 43.2 万元。其中新增了绿兴远奖学金、兵团六建奖学金等两项助学金。

2014-2015 学年继续推进基层就业补代偿工作，引导毕业生到基层就业。学校为 584 名赴基层就业的同学办理学费补偿和贷款代偿工作，补代偿总金额达 756.63 万元。

认真落实和稳妥推进大学生服义务兵役资助政策，资助中心为 26 名同学办理服义务兵役学费资助金额达 17.02 万元。

学校每年从事业收入中足额提取 10% 的经费，主要用于学校奖学金、困难临时补助、校内助学金、节假日学生生活补助，2014 年从事业收入中提取经费为 792.4 万元，奖助总人数为 5210 人。

5.2 搭平台树典型评模范促发展

为激发广大教师投身教学工作的热情，搭建广大教师教学经验交流与学习的平台，学校开展各类教师教学技能竞赛活动，2014-2015 年开展了教学质量优秀奖的评选、青年教师讲课竞赛。为突出本科教学工作的中心地位，确保教学过程中教师的主导作用，引导广大教师积极投身课堂教学，激励教学质量优秀的教师，不断提高学校整体教学水平，继续开展“优课优酬”活动，使教学的中心地位更加凸显。各类教学竞赛决赛，组织新教师去比赛现场进行学习观摩，比赛结束后，进行总结分析赛事成败，以教学竞赛为契机，加强教师之间的交流与学习，使更多的青年教师快速成长起来。学院教学奖励项目主要包括大学生创新创业结题项目、编写教材、教学改革研究项目、教学技能竞赛、教学能手、教学质量优秀奖、教研论文、本科教学工程项目等方面。健全了教学激励机制，充分调动了教师教学的主动性、积极性和创造性，有力地促进了教学质量的提高。

塔里木大学 2014-2015 年教师获得的部分荣誉

序号	获奖名称	完成人/单位	级别	年度
1	自治区教学能手	周岭	自治区	2014
2	教学成果奖二等奖《园艺植物育种学》课程建设与应用	吴翠云、林敏娟、王新建、王振磊、姜喜	自治区	2014
3	教学成果奖三等奖植物学教学标本网络资源库建设	李志军、邱爱军、黄文娟、张玲、杨赵平、刘艳萍	自治区	2014
4	校级教学名师	吴瑛	校级	2014

2014-2015 学年本科教学质量报告

5	校级教学能手	黄文娟、王彦芹、张景川、吴刚	校级	2014
6	多媒体课件大赛三等奖	郑红红、牛荣	国家级	2014
7	多媒体课件优秀奖	廖结安、颜敏、邢小宁、方丹	国家级	2014
8	微课程二等奖	杨赵平	国家级	2014
9	微课程三等奖	张宏	国家级	2014
10	微课程优秀奖	柴学平、王丽玲	国家级	2014
11	第三届青年教师讲课竞赛一等奖	崔有为、杜良霞、由新华	省级	2014
12	第三届青年教师讲课竞赛二等奖	李涛、方丹、司春景、许丽、颜敏	省级	2014
13	第三届青年教师讲课竞赛三等奖	范修文、王学剑、江伟、邢小宁、化希耀、宋丽军、刘志敏	省级	2014
14	2014-2015 年教学质量优秀奖一等奖	马爱艳、陈生熬、朱丽霞	校级	2015
15	2014-2015 年教学质量优秀奖二等奖	江春雨、韩占江、席琳乔、高贤强、邢小宁、王彦芹、郭亚萍、张任	校级	2015
16	2014-2015 年教学质量优秀奖三等奖	赵俭波、宋小英、范修文、包朗、蒋霞、吴刚、许丽、王学剑、罗云方、杨震、拓万亮、万素花、王琳	校级	2015

第六部分 学生学习效果

一、人才培养质量

多年来，学校始终坚持以兵团精神、胡杨精神育人，持续开展社会主义核心价值观教育、爱国主义教育、民族团结教育，使“三个离不开”“四个认同”的思想深入人心，在大漠深处，构筑了坚固的文化堡垒，营造了浓厚的校园文化氛围。

2015 届本科毕业生人数为 2952 人，获优秀毕业论文的有 218 人，占毕业生总人数的 7.4%。学位授予率为 93.9%。学校始终以塔里木大学的毕业生“下得去、留得住、用得上、干得好”为培养宗旨，本着“招生培养就业联动，提高人才质量，多种措施并举，实现可持续发展”的指导思想，构建了课程体系、报告讲座、咨询辅导、网络学习、机构培训、实践教学“六位一体”的就业指导体系，实现了从大一到大四全覆盖的就业指导体系。毕业生全员覆盖，授课完成率 100%，学生到课率 100%。加强对毕业生的思想教育和宣传引导，帮助毕业生树立“行行可建功、处处能立业”的就业观和成才观。2015 年有近千家大型企业参加学

2014-2015 学年本科教学质量报告

校各类供需见面会，举办春秋大型招聘会两场。各类校园专场招聘会 100 余场，截止至 2015 年 9 月，就业率为 70.5%。

2015 年学校普通本专科毕业生共 3231 人，其中本科毕业生 2964 人，专科毕业生 267 人。2015 届全校毕业生中有 202 人被疆内外高校录取攻读硕士学位，有个别同学去国外留学深造。

二、 创新与创业

1. 积极开展各类学科技能竞赛，丰富学生课余科技活动

学校近年进一步加大对大学生竞赛工作的重视程度和支持力度。开展数学建模、挑战杯、创业杯、节能减排、力学竞赛、文科计算机设计大赛、电子设计大赛等多项学科技能竞赛，并取得一系列突破性成果。一年中，我校学生在大学生学科竞赛中获得的奖励有：全国特等奖 1 项，全国一等奖 8 项，全国二等奖 30 项，全国三等奖 43 项，全国优秀奖 6 项，省级特等奖 1 项，省级一等奖 28 项，省级二等奖 51 项，省级三等奖 113 项，省级优秀奖项 8 项。

塔里木大学2014-2015年大学生学科竞赛获奖情况

序号	比赛名称	奖 项	时 间
1	第八届全国大学生化工设计大赛	全国二等奖 1 项、西北赛区二等奖 1 项、西北赛区三等奖 2 项	2014 年 8 月
2	“大正伟业杯”第二届全国大学生农业建筑环境与能源工程相关学科专业创新设计竞赛	全国研究生组二等奖 1 项、本科组二等奖 1 项、本科组优秀奖 2 项、优秀组织奖 1 项	2014 年 8 月
3	第七届全国大学生节能减排社会实践与科技竞赛	国家三等奖 3 项	2014 年 8 月
4	2014 年全国大学生英语竞赛 (NECCS)	演讲比赛全国优秀奖 1 项 专科组：全国二等奖 1 项，三等奖 2 项，自治区一等奖 1 项，二等奖 2 项，三等奖 5 项 专业组：全国二等奖 1 项，三等奖 1 项，自治区一等奖 1 项，二等奖 1 项，三等奖 3 项 公外组：全国特等奖 1 项，一等奖 4 项，二等奖 13 项，三等奖 26 项；自治区一等奖 17 项，二等奖 35 项，三等奖 79 项	2014 年 8 月
5	2014 年第七届“认证杯”数学中国数学建模网络挑战赛	省级一等奖 1 项、三等奖 3 项、优秀奖 4 项	2014 年 9 月
6	2014 年“外研社杯”全国英语写作大赛	省级二等奖 2 项，省级三等奖 2 项	2014 年 10 月
7	2014 年“外研社杯”全国	省级三等奖 4	2014 年

2014-2015 学年本科教学质量报告

	英语演讲大赛		10 月
8	首届“福斯特杯”大学生手工会计分岗位技能大赛	省级三等奖 1 项	2014 年 10 月
9	第二届“弗莱舍”杯兵团导游、讲解员大赛选手奖励	省级三等奖 2 项、省级优秀奖 4 项	2014 年 11 月
10	2014 年全国大学生数学建模竞赛	国家二等奖 2 项、省级一等奖 2 项、二等奖 2 项、三等奖 3 项	2014 年 11 月
11	“3D 动力”杯第七届全国 3D 大赛	全国二等奖 1 项, 省级特等奖 1 项, 二等奖 1 项	2014 年 12 月
12	自治区第二届大学生双语能力大赛	自治区二等奖 1 项	2014 年 12 月
13	第九届全国信息技术应用水平大赛	国家三等奖 1 项	2014 年 12 月
14	美国大学生数学建模竞赛	国家三等奖 1 项	2015 年 4 月
15	第三届数学建模国际赛	国家一等奖 1 项、二等奖 4 项、三等奖 5 项	2015 年 4 月
16	第十一届全国大学生“用友新道杯”沙盘模拟经营大赛	省级三等奖 1 项	2015 年 5 月
17	全国高等院校企业竞争模拟大赛	国家一等奖 1 项	2015 年 6 月
18	第六届“蓝桥杯”全国软件和信息技术专业人才大赛	国家一等奖 1 项、国家三等奖 3 项、国家优秀奖 2 项、省级一等奖 6 项、省级二等奖 5 项、省级三等奖 7 项	2015 年 6 月
19	第四届全国大学生水利创新设计大赛	全国二等奖 1 项	2015 年 7 月
20	第三届全国大学生农业建筑环境与能源工程相关专业创新设计竞赛	本科组: 全国一等奖 1 项、二等奖 2 项 研究生组: 全国二等奖 1 项。 优秀组织奖	2015 年 8 月
21	2015 年全国大学生英语竞赛全国总决赛	全国优秀奖一项	2015 年 8 月
22	2015 年“东华科技-三井化学”杯第九届全国大学生化工设计竞赛西北赛区决赛	现场比赛: 西北赛区二等奖及全国二等奖 1 项 网上比赛: 西北赛区三等奖 1 项全国三等奖 1 项	2015 年 8 月



“外研社杯”全国英语演讲大赛初赛花絮



“外研社杯”全国英语演讲大赛初赛花絮



化工设计大赛塔里木大学队



全国高校企业竞赛模拟大赛总决赛花絮

2. 做好大学生创新创业引领工作，鼓励毕业生走自主创业之路

学工部调动各方面力量整合资源，开展创新创业教育、创业大赛等活动、回访企事业单位、邀请创业优秀校友讲述创业历程、稳步提升创业培训师队伍规模和服务水平，开展 SIYB 培训、GYB 培训和 SYB 培训，培养学生的创新创业意识与创新创业精神，提高学生创业能力。2015 年共培训 GYB 学员 3150 名，培训 SYB 学员 345 名，课程完成率 100%。

校团委以“挑战杯”赛事为平台，大学生科研训练计划和各类科技竞赛齐发展的学生科技创新活动新模式，加强大学生课外科技活动体系建设，营造“崇尚科学”的校园文化氛围，不断提升大学生创新创业能力。创青春全国大学生创业计划大赛一件作品荣获全国铜奖。兵团第四届“挑战杯”创业计划大赛获银奖 1 项，铜奖 1 项，优秀奖 6 项。在 2014 年全国大学生“网络虚拟运营”创业专项赛中，我校的“塔里木胡杨”队作为全疆唯一一支晋级全国决赛的队伍，获得全国三等奖；在 2015 年第十四届“挑战杯”全国大学生课外学术科技作品竞赛中

再创新高，目前，有 4 件作品入围国家决赛，其中 2 件作品拟授三等奖，2 件作品进入终审答辩阶段。



“挑战杯”优秀组织奖颁奖现场

3. 丰富多彩的暑期实践，彰显学科专业特色

深化大学生社会实践工作，提升大学生实践能力，引导大学生在实践中成长成才。进一步完善社会实践的考核管理；浓厚社会实践文化氛围，动员和引导广大学生参与社会实践。完成以“实践融情 青春筑梦”为主题的 2014 年大学生志愿者暑期文化、科技、卫生“三下乡”社会实践活动的安排部署、计划实施及总结评比表彰工作。召开社会实践出征仪式及总结评比表彰大会。今年我校共组建国家级重点团队 4 支，兵团重点团队 11 支，校级重点团队 34 支，院级重点团队 96 支，申报网络圆梦中国项目 2 项，申报红十字总会专项项目 1 项，参与团队实践学生约 1200 余人，选派专业指导教师 62 人，共涉及 9 个方向，建立社会实践基地 40 多个，形成调研报告 26 篇，汇编访谈录 16 篇、民族团结先进故事集 1 册，活动受到 30 多家媒体报道。与此同时，选树社会实践典型，发挥典型的模范带头作用，引导大学生在实践中成才。开展 2014 年暑期“三下乡”社会实践总结评比表彰大会，最终评选出组织一等奖 2 个、二等奖 2 个、三等奖 3 个、优秀奖 1 个，优秀团队 17 个，优秀指导老师 17 人，先进个人 184 人，同时荣获兵团暑期“三下乡”优秀组织奖 1 项、优秀团队 7 个，先进个人 17 人，荣获全国优秀实践团队 1 支。



三下乡社会实践出征仪式



三下乡总结评比表彰大会

4. 大学生励志主题分享活动效果明显

积极开展“奋斗的青春最美丽”校园分享活动，通过主题团日活动、访谈会、座谈会、报告会等形式，分享参与者自己的故事和实践中团队的故事。完成我的青春故事兵团杰出青年代表面对面活动一场。举办自治区奋斗的青春最美丽西部计划志愿者宣讲活动 1 场，各级组织通过举办学霸报告会、就业创业励志报告会、自强楷模事迹报告会、我的青春故事报告会等 32 场。有效调动广大学生参与实践、提升技能、服务社会的积极性。

三、 学生学习满意度状况

学校通过不断完善政策制度，致力于改善同学们的学习和生活条件，关心学生成长，扶助贫困学生，营造良好的校园文化氛围，利用现代化手段不断提升服务能力，提升各级管理部门的服务质量与效率，学生对学校的考风、教师备课、教师应用多媒体教学，以及学校的人才培养目标、学风等几方面满意度较高。学校每学期均开展各专业各年级学生座谈，以了解学生对学校本科人才培养工作的意见和建议，为教育教学改革提供参考。校领导每学期多次巡视课堂教学秩序，学生到课率良好；每学期校领导听课、校级督导组抽样听课、学院督导组全面听课均反映教师授课整体情况良好。学生对教师的网上教学评价显示，91.5%的教师评分在 90 分以上，学生对教师教学水平满意度较高。

四、 社会评价

通过用人单位反馈及调查显示我校毕业生政治可靠、专业过硬、不怕吃苦，据南疆 28 个县（市）、20 个团场走访情况及 207 个用人单位（党政机关占 39%，事业单位占 33%，企业占 26%，其他单位占 2%）问卷调查评价材料显示，对我校毕业生持满意和很满意态度的受访单位总数比例为 94.2%，其中，思想道德修养 97.47%，事业心及敬业精神 96.26%，专业素质 93.33%，适应能力 95.4%，解决问题的能力基本能力 93.4%，协作及团队精神 91.01%。

2005 年 8 月，教育部部长周济在欢送援疆干部座谈会上说：“新疆塔里木大学是南疆地区一个偏远的大学，她为新疆做出了巨大的贡献，南疆县一级、乡一级的干部基本上是塔里木大学培养出来的。有了这些干部的奉献，新疆才有这样好的形势。”

五、 毕业生成就

我校绝大多数毕业生扎根边疆，分布在新疆地区的各行各业，已成为自治区和兵团各行各业的骨干，为自治区和兵团特别是南疆经济发展、社会进步、政治

稳定、民族团结和基层政权建设做出了突出贡献，确立了我校在“稳疆兴疆，富民固边”中不可替代的地位。

在南疆各县市和兵团各师局，有近 2 万名塔里木大学培养的科技人才奋斗在各条战线上，其中，农林畜牧战线上占了 70%，他们中的不少人已经成为单位的领军人物。新农开发公司、塔河种业公司、德佳种业公司、大漠枣业公司、天山雪米公司等驰名全疆乃至全国的大型农业产业化龙头企业，都是以塔里木大学的毕业生为骨干建立起科研和管理队伍。

胡杨在塔里木盆地书写着一个延续千百万年的生命奇迹，塔里木大学驻守在大漠边缘与胡杨相伴，书写着另一个奇迹：立足南疆，发挥优势，用“胡杨精神”育人，创造了大漠奇花怒放的奇迹，受到了各级领导的高度评价。原教育部副部长张保庆祝察学校后说：“在沙漠里建成这样一所大学，确实是共产党人创造的奇迹，在世界高等教育范围内也没人这么干，我们干了，这就是奇迹。”

第七部分 特色发展

学校经过 50 多年的风雨历程，发扬南泥湾优良传统和抗大作风，秉承“艰苦奋斗、自强不息、扎根边疆、甘于奉献”的胡杨精神，强化“沙漠学府用胡杨精神育人、塔河明珠为兴疆固边服务”的鲜明办学特色，以人才培养为根本任务，以教学为中心，努力构建与教学研究型大学相适应的本科人才培养体系。

一、沙漠学府扎根边疆，胡杨精神培育人才

塔里木大学为国家培养了 5 万多名毕业生，绝大多数毕业生扎根边疆，已成为新疆自治区和兵团各行各业的骨干，“下得去，留得住，用得上，干得好”，社会认可度高，用人单位评价好，为新疆区域经济发展、社会稳定及民族团结做出了重要贡献。学校毕业生在南疆五地州各县（市）（含乡镇）、四个农业师各农牧团场领导岗位上任职占多数。学校所在的阿克苏地区所属县市、乡镇三级干部中 70%是学校的毕业生。

塔里木大学是新疆南疆唯一一所培养各类高级专门人才的本科院校，学校的特殊使命和特殊地位，对新疆南疆经济社会的发展、政治稳定提供了文化、科技人才支撑，发挥着不可替代的特殊作用，为自治区和兵团，特别是南疆的经济发展、政治稳定、民族团结、社会进步做出了突出贡献，确立了塔里木大学在“稳疆兴疆，富民固边”中不可替代的地位，赢得了社会的广泛赞誉，受到了党和国家领导人的充分肯定，彰显了“沙漠学府用胡杨精神育人，塔河明珠为兴疆固边服务”的鲜明办学特色。

胡杨在塔里木盆地书写着一个延续千百万年的生命奇迹，塔里木大学驻守在大漠边缘与胡杨相伴，书写着另一个奇迹：立足南疆，发挥优势，用“胡杨精神”育人，创造了大漠奇花怒放的奇迹，受到了各级领导的高度评价。原教育部副部长张保庆视察学校后说：“在沙漠里建成这样一所大学，确实是共产党人创造的奇迹，在世界高等教育范围内也没人这么干，我们干了，这就是奇迹。”

建校 57 年来，学校始终坚持弘扬兵团精神，用“胡杨精神”育人，在大漠深处，营造浓厚的校园文化氛围。大学生艺术团以及各学院富有特色的主题晚会，学生社团组织的各类活动，突出地域的民族性和文化的多元性，校园文化异彩纷呈，学校生机勃勃，青春洋溢；通过组织开展“三下乡”等活动，极大促进了周边地区两个文明建设，发挥着大学先进文化的辐射带动作用。

二、树立先进办学理念，推进人才培养模式创新

学校始终坚持思想是先导，教育教学研究是基础，教学质量提高是根本，深化人才培养改革是重心，软硬件条件建设是载体，以系统推进本科教学工作为目的，坚持以学生为本、以教学为中心，通过高水平师资队伍建设，提高学生培养水平，形成了领导重视教学、教师热爱教学、经费优先教学、管理服务教学、教学与科研相互促进、课堂教学与实践活动相互依托的有效机制，充分利用对口支援大学优秀教学资源，实现宽口径，厚基础，通过多学科交叉，凸显本科专业特色，注重理论与实践结合，体现人才培养植根于服务社会的需求，树立培养高水平应用型人才的办学理念。

坚持深化教学改革，推进人才培养模式创新。学校一直以来遵循教育教学规律，改革创新人才培养模式，紧跟社会发展对人才培养提出的新要求，加强实习基地建设，积极与企业开展协同创新，探索“校企人才合作”的人才培养模式。各学院定期开展教研活动，举办教学竞赛，并通过对口支援学校联合培养人才等方式，探索人才培养新模式、新途径，以培养适应社会发展需要的高素质人才。

坚持强化实践教学环节。学校紧紧围绕培养综合素质高、动手能力强的“素质+特长”的复合型应用人才的目标，各学院根据专业人才培养目标，不断加强实践教学内容的整合，加大实践教学学分，加强校内外实习基地建设，改善实习条件，增强实习效果，建立了较为完整的实践教学体系。加强毕业论文（设计）的管理，开展具有鲜明特色的“毕业实习汇报”，展示学生实习成果，取得了良好的效果。以学科竞赛活动为载体，推动实践教学改革，更加注重学生创新精神和实践能力的培养。

规范教学质量，完善激励机制。各学院都以提高人才培养质量为本，规范了教学全过程监管，逐步建立和完善多层次、全方位的质量评价体系，完善

了教学激励机制,对教得好的教师和学得好的学生进行表彰和奖励,营造了良好的教风和学风,有力地促进了教育教学质量的提高。

为促进新疆尤其是南疆区域经济和社会发展,促进民族团结和社会稳定,学校高度重视少数民族本科人才培养,加强预科汉语教学,注重语言能力培养,夯实汉语基础,坚持预科结业与重修制度,坚持预科汉语分级教学,优化课程设置,加强教材建设,调整课程内容,改进教学方法和教学手段,不断提高预科汉语教学水平。开展丰富多彩的第二课堂,提倡民汉同住和结对子,营造良好的汉语学习环境,预科教育教学的特色和经验可以总结为:教、管结合,充分调动教师、学生的积极性,使学生能过语言关,养成良好的学习、生活习惯,树立牢固的民族团结的思想观念。2015年上半年预科MHK过级率为82.56%,比上年提高12.56%。根据民族学生的特点和实际情况,制(修)定人才培养方案,做到因材施教,在实践教学、汉语教学等方面形成了自己的特色。

三、教科融合探索新途径,协力同心只为育成栋梁才

科学研究和社会服务是高校的重要任务,学校通过多种途径鼓励教师开展教学研究和科技服务工作,通过提高教师的学术水平,进而促进教学,又能更好为区域经济社会服务,发挥大学先进生产力作用。

学校科研工作坚持以应用开发为主,面向经济建设主战场,围绕区域经济需要,课题来源于生产实际,着力解决生产中的实际问题,同时突出塔里木生物资源和文化多样性,发挥资源优势,形成特色。学校现有1个省部共建国家重点实验室培育基地,4个省级重点实验室,3个省部级科学观测实验站,2个省级人文社科研究基地,组建了2个协同创新中心。承担省部级及以上各类科研项目490项,其中973前期预研项目6项、国家科技支撑计划项目3项、国家自然科学基金128项,国家社科基金项目47多项,取得科研成果250多项。在南疆特色果树、棉花育种研究、塔里木盆地生物资源、胡杨生态、西域文化、非传统文化研究等方面形成了自己鲜明的特色,取得了一批成果,并在新疆南疆推广应用,对南疆政治、经济、社会的发展起到了巨大的促进作用。学校加强与国内外高校、科研院所在科学研究、人才培养等多方面的合作和学术交流,特别是中国农业大学、浙江大学、华中农业大学、北京化工大学、东华大学团队式对口支援取得实效。

学校与南疆各地州、县和兵团各师、农牧团场紧密联系,走产、学、研相结合的道路,积极开展科技服务扶贫,以少数民族团场、贫困团场、边远团场为主阵地,分片区有重点地开展科技特派员创新示范基地建设,学校先后选派30多名科技副县(团)长到地方和团场挂职;采取以科技培训、科技攻关、建立科技

示范户、科技服务与“三民”工作紧密结合等多种形式的科技服务，建立适应新疆科技特派员工作的新型模式。

塔里木大学以国家利益为最高利益，以屯垦戍边为神圣使命，为稳边固边兴边服务。尽管学校远离繁华闹市，条件艰苦，一代代塔大人对兵团事业充满信心，以执着的守望和无悔的信念扎根大漠，承受艰苦和寂寞，坚定地支撑着兵团的高等教育事业，选择在这里，学习在这里，创业在这里，奋斗在这里，治学严谨，吃苦耐劳，无怨无悔。教育部部长袁贵仁考察学校后感言：“塔里木大学是我们党在特殊时期，特殊的地方，采用特殊的办法，建立起来的一所特殊的大学，应该说这是我们党创办大学的一个典范，是全国高校的一支奇葩，是大漠的一颗明珠，确实为新疆，特别是南疆建设做出了自己的贡献。”

第八部分 需要解决的问题与建议

一、提升师资队伍建设水平

针对师资队伍结构不尽合理，师资队伍整体水平不能满足建设教学研究型大学的要求，有待进一步优化，少部分教师教学能力与水平有待进一步提高，少数教师对教学投入不够，学校要进一步加强政策引导，加大高级人才引进力度，教学质量管理体系还需进一步完善。努力打造一支数量充足、结构合理、发展趋势好、教学科研水平高的教师队伍。充分发挥教师教学发展中心的作用，完善教师培养培训体系，做好培养培训规划，积极开展教师培训、教学改革、质量评估、咨询服务等工作，不断提高教师教学能力。

二、深化人才培养模式改革

牢固树立人才培养中心地位，围绕建设特色鲜明、优势明显的教学研究型大学的目标，深化人才培养模式改革，提高教学质量，彰显办学特色。在人才培养模式改革工作的深入推进中，着力做好以下三点：

一是在人才培养质量标准上，进一步明确不同专业人才培养质量标准，强化学生的核心竞争力培养。

二是以学生实践能力和就业适应能力培养为动力，以特色专业综合改革和卓越农林人才培养试点项目为抓手，推进校企深度合作、双主体双基地式人才培养模式改革，积极落实校企合作，提高学生实践动手能力和就业适应能力。

三是着力落实人才培养模式改革进程中各项具体改革任务，紧密结合办学定位与特色推动教学改革与实践，完善各层次课程的课堂教学方法改革，推进适应各类人才核心能力发展需求的实践教学改革，建立与人才培养目标相适应的考核评价体系。

三、创新教学管理机制提升管理水平

积极适应学校由外延发展向内涵建设转变的管理与运行机制改革要求,以实现校院两级教学管理运行机制为目标,进一步完善教学管理制度,创新教学管理机制,提高教学管理水平。在教学管理机制创新中着重推进两项工作:

一是全力完善和推进“两个评估”,实现学校对学院的目标管理、学院对教师的责任管理。真正实现学院主动发展、主动管理的目标。加大二级学院教学管理、自我管理的实施力度,提升二级学院自我管理的能力。

二是科学调整教学管理规章制度。进一步适应人才培养模式改革、二级学院教学管理机制改革等方面的要求,强化教师的“教”和学生的“学”。

四、大力完善教学条件、加强教学保障

立足本职岗位职责,关注学校人才培养工作的各个环节,努力改善教学条件,为教学工作高效顺利实施提供保障,团结一致共同推进人才培养工作。在条件改善方面,着力推进三项建设:

一是师资队伍建设。积极开展教学名师评选,以教学名师评选为抓手,激励和培养一批明德精业的优秀教学名师,带动师资队伍整体提升。

二是积极加强网络教学资源库建设。积极开展网络教学资源库建设,形成一批丰富的网络教学资源,以现代化教育教学形式和手段促进教师进一步紧跟时代发展,形成现代化的教育教学理念与风格。

三是根据不同专业的特点,做好与专业建设相配套的教学场所、实验(实训)室的规划与建设工作。加大实习基地的建设和管理,重点建设稳定的、能满足多项实习内容和教学环节的综合校外实践教学基地。

结 语

学校将秉承“艰苦奋斗、扎根边疆、自强不息、甘于奉献”为内涵的胡杨精神,坚持“质量立校,特色兴校,人才强校”的办学理念,紧随新疆区域经济社会发展需求,以环塔里木生物多样性和文化多样性研究为特色,强化优势学科,积极发展工科和文科。形成以农科为优势,农、工、理、文、法、经、管、教育和艺术多学科协调发展的学科体系。加快实现学校由多科性大学向综合性大学的转变、由教学型大学向教学研究型大学的转变、由外延发展向内涵发展的转变。经过6年的努力,形成符合区域经济社会发展需要的各类人才培养体系,使师资队伍水平、人才培养质量、科研服务能力、学校管理水平、教学理念均有显著提升,整体办学能力上一个大台阶。使学校成为南疆高等教育事业和学术交流的中心,新疆高层次人才培养的基地,南疆经济社会发展的重大理论研究和决策咨询

基地，南疆科技创新和高新技术成果转化的基地，成为支撑新疆经济发展、社会稳定和长治久安的重要力量。